

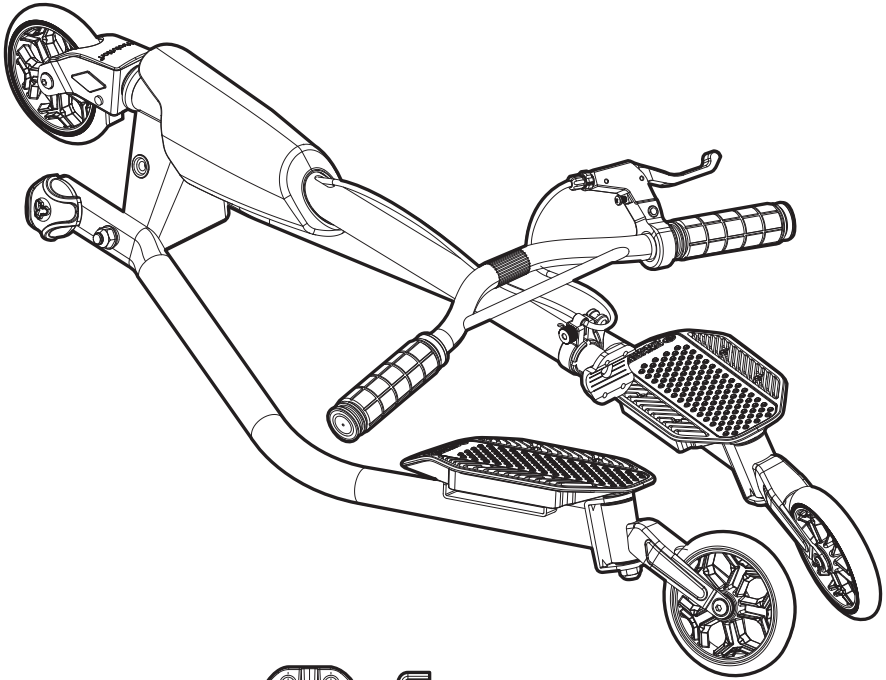

FliKER™ PRO





A



B



C

1

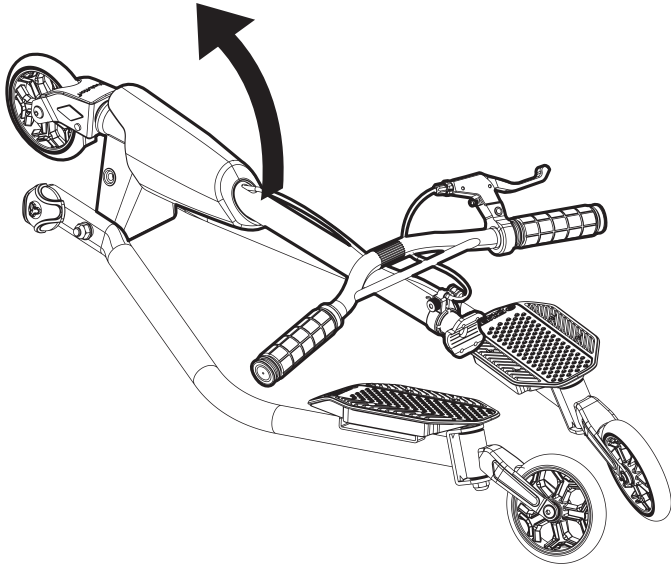

2

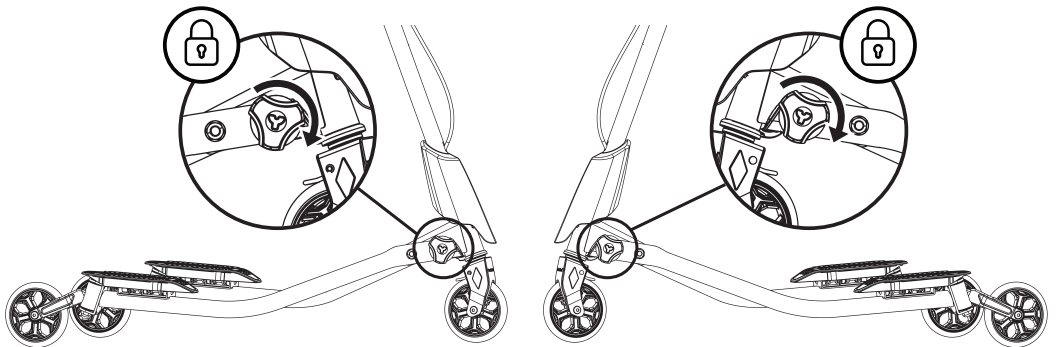

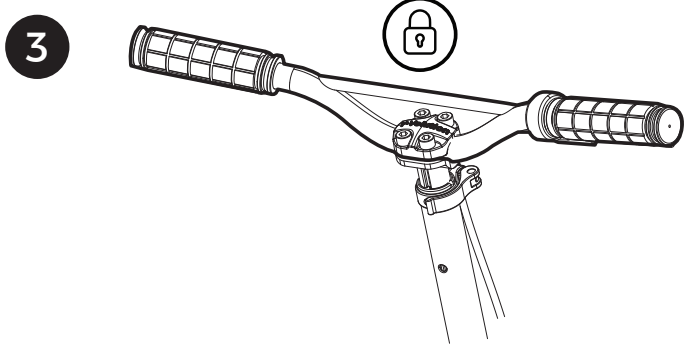
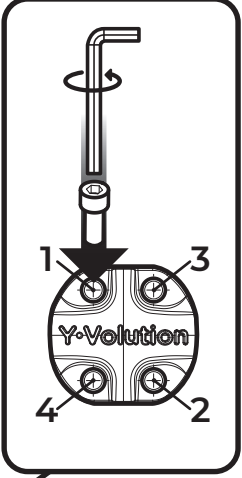
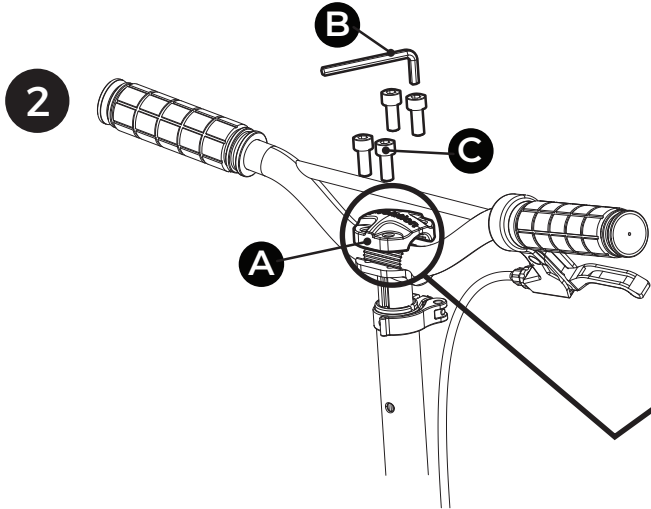
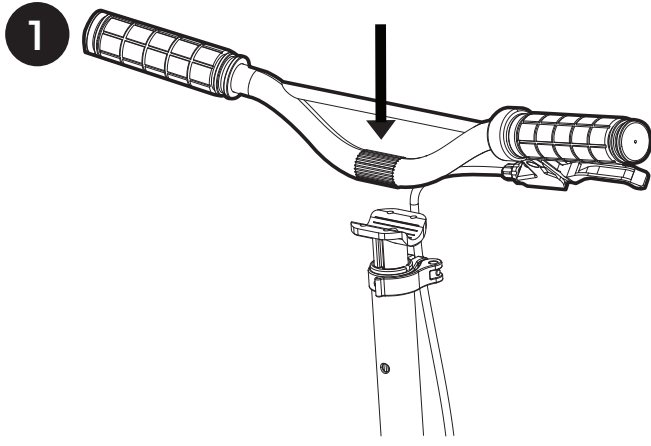

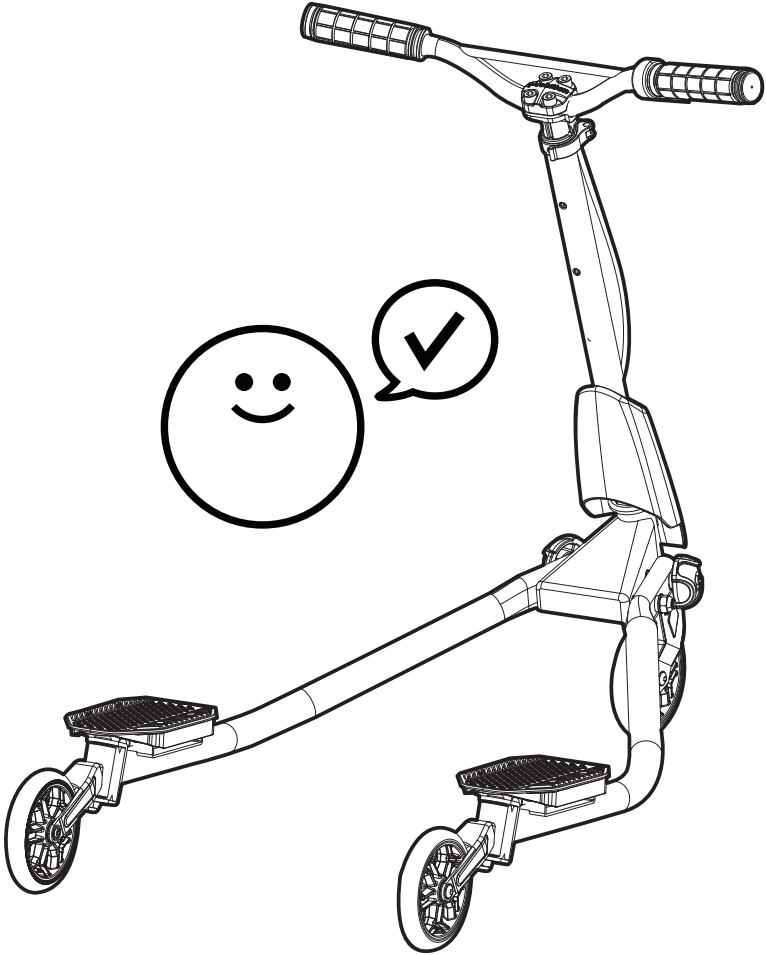

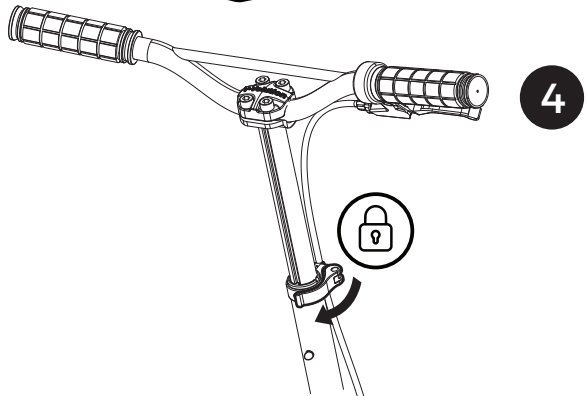
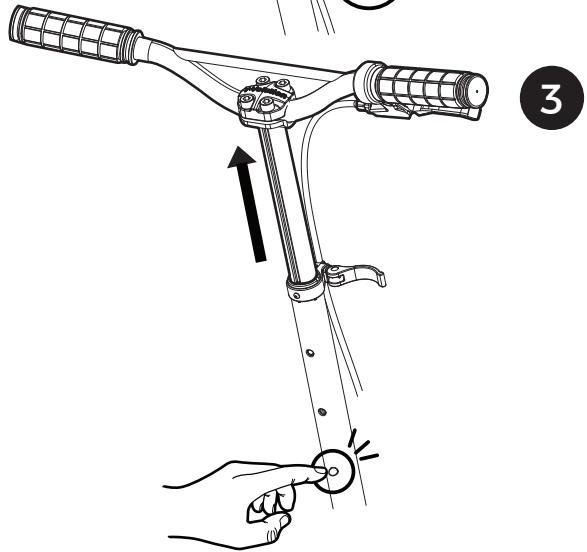
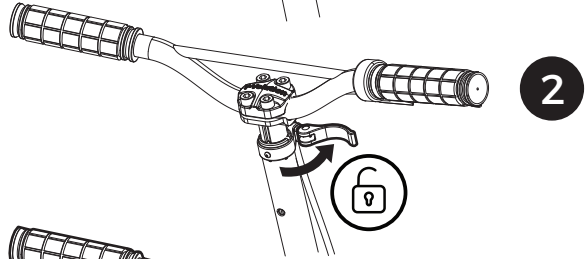
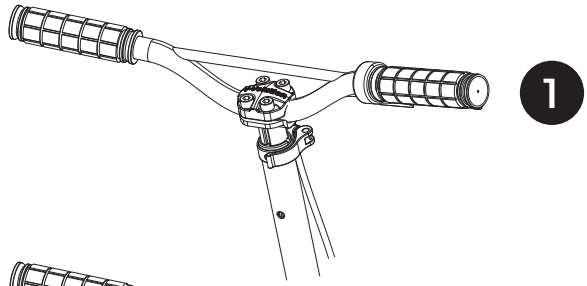
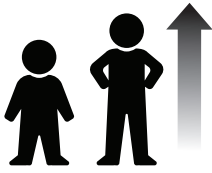

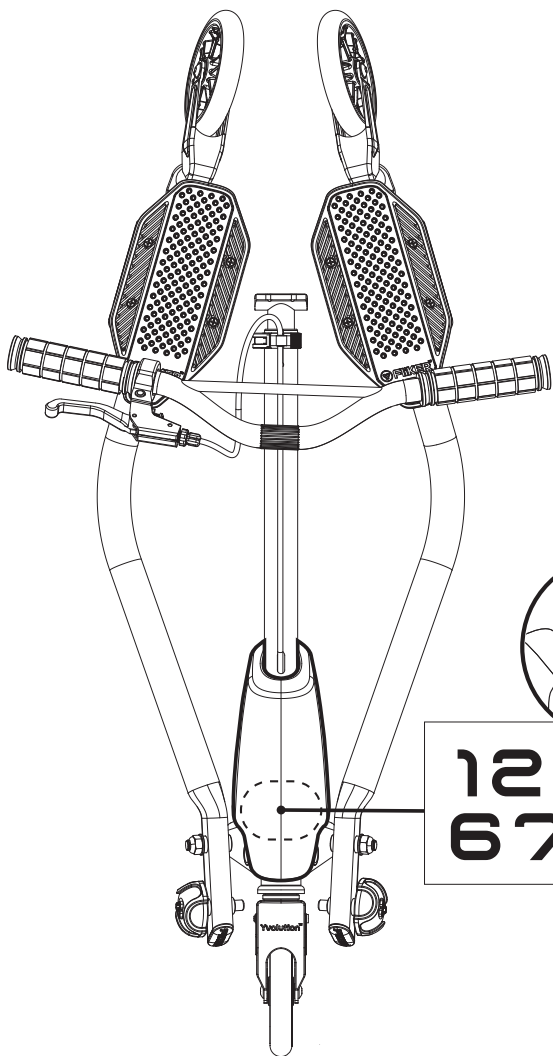

12345
67890

e.g

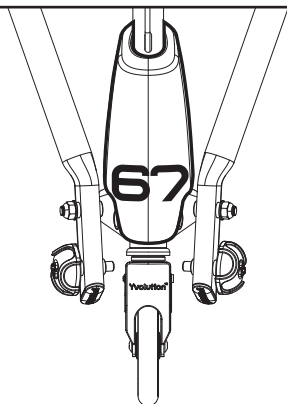
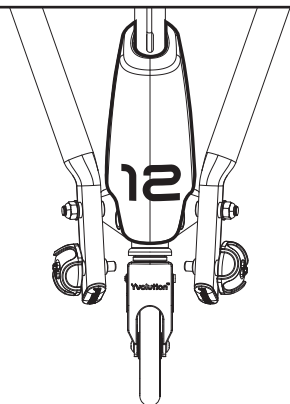



IMPORTANT NOTICE TO PARENTS

This manual contains important information relating to your child's safety, it is your responsibility to review this information with your child and make sure they are fully aware of all the information and warnings within the manual. Please carefully read this manual before you commence assembly of this scooter and review this information with young riders before they ride.

NOTE: Please read this manual carefully and keep it for future reference. The dealer will not take responsibility if the scooter is used in a manner for which it was not intended or if any warnings which are stated in the manual are not followed.

How to use and stop:

Move your hips and legs from side to side (just like downhill skiing) to get going and keep moving using body power. To stop, press the handbrake located on the handlebar.



WARNING!

Like any moving product, scooters can be dangerous if due care and attention is not paid. Be sure to read the manual before going on your scooter. In particular pay attention to the following:

1. Read the instruction manual supplied by manufacturer.
2. Age of user: over 5 years
3. Max user weight 100 kg. EN14619:2019.
4. Always wear safety equipment such as helmet, knee pads and elbow pads.
5. Always wear a helmet when riding your scooter and keep the chinstrap securely buckled. Always wear shoes.
6. Do not allow children under age 5 to use the scooter.
7. Place one foot on the baseboard, push forward with the other foot.
8. Ride on smooth, paved surfaces away from motor vehicles.
9. We recommend that you practice applying the brake at various speeds and in an open area free from obstructions before riding.
10. Avoid sharp bumps, drainage grates, and sudden surface changes. Scooter may suddenly stop.
11. Avoid streets and surfaces with water, sand, gravel, dirt, leaves, and other debris. Wet weather impairs traction, braking, and visibility.
12. Avoid excessive speed associated with downhill rides.
13. Adults must assist children in the initial adjustment procedures to unfold scooter, adjust handle- bar and steering to height, and finally to fold scooter.
14. Keep your fingers clear of the pivoting mechanism when folding or unfolding the scooter.
15. Observe all local traffic and scooter riding laws and regulations.
16. Watch out for pedestrians.
17. Check and secure all fasteners before every ride.
18. Replace worn or broken parts and wheels immediately.
19. Only use on flat, clean, dry surface and where possible away from other road users.
20. Check the steering system is correctly adjusted and that all connection components are firmly secured and not broken.
21. Rider must maintain a hold on the handlebars at all times. Never allow more than one user at a time to ride a scooter.
22. To stop the scooter, press the handbrake located on the handlebar.
23. Do not ride in the darkness.
24. Always inspect scooter prior to riding in order to avoid pinching or entrapment.
25. Mechanism to reduce speed will get hot from continuous use, do not touch after braking.
26. Wipe with a damp cloth to remove dirt and dust.
27. No modifications other than to the manufacturer's instructions shall be made.
28. Self-locking nuts and other self-locking fixings may lose their effectiveness.
29. It is crucial that you should not expose bearings to the presence of water for a long time, as it will lead to rust and corrosion. Make sure to wear gloves when handling bearings. Perspiration can also lead to rust and corrosion.

CARING FOR YOUR YFLIKER

1. After you have used the scooter for a week or two, the wheels will need to be checked to ensure they are still in perfect working order. To do so rotate the bearings and wheels and check if any lubrication or adjustments are needed.
2. DO NOT use a wet cloth, alcohol, industrial cleaners or solvents to clean the scooter as this may result in loss of gloss, the removal of decals or dissolve the materials in the scooter. If the scooter loses its gloss a small bit of car wax can be used to polish the scooter.
3. In normal circumstances it is recommended that you disassemble, clean and lubricate the scooter every 6 months.
Please take extreme care to ensure the scooter is reassembled correctly.
4. If the front fork, wheels and/or rear support frame are not correctly tightened you can use a wrench to tighten the bolts correctly. Please ensure to not over or under tighten the bolts.
5. Due to normal wear and tear the wheels and bearings may need to be replaced after some time. Please contact Yvolution (www.yvolution.com) for new wheels. DO NOT use parts designed for other scooters, the use of anything other than Fliker parts may affect your safety.
6. If the brake cable becomes loose, please screw out the bolt and nut on the brake gear and pull the brake cable out with a clamp. Reposition the brake cable so that it is tense and screw the bolt and nut onto the brake gear all the while keeping the cable tight.
7. Over time the nuts and bolts may become loose, please check that all nuts and bolts are sufficiently tightened before each use of your scooter.

The manufacturer warranties this product to be free of manufacturing defects for a period of 1 year from date of purchase. This warranty does not cover normal wear and tear, or any damage, failure or loss caused by improper assembly, maintenance, or storage. There are no other expressed or implied warranties. This warranty will be void if the product is ever:

- Used in a manner other than for recreation
- Modified in any way
- Rented or commercial uses
- Consumer abuse or neglect
- Used by riders weighing over the maximum weight listed on the product.

The manufacturer is not liable for incidental or consequential loss or damage due directly or indirectly to the use of this product. Yvolution reserves the right to repair, supply replacement parts, or replace a defective product at our discretion.

For your records, save your original sales receipt.

To register online go to:

<http://www.yvolution.com/warranty>

Customer service:

+44 800 802 1197

support@yvolution.com

ES

AVISO IMPORTANTE PARA PADRES

Este manual contiene información importante referente a la seguridad de su hijo/a. Es su propia responsabilidad el estudiar esta información junto con su hijo/a y asegurarse de que entienda toda la información y advertencias que contiene el manual. Por favor revise el manual detenidamente antes de comenzar el ensamblaje del patinete y repase esta información con los jóvenes usuarios antes de que monten.

NOTA: Por favor, lee este manual cuidadosamente y consérvalo para futura referencia. El distribuidor no se hará responsable si el monopatin se utiliza de una forma que no sea la indicada o si no se han seguido todas las advertencias indicadas en este manual.

Método de empleo y cómo parar:

Mueve las caderas y las piernas de un lado al otro (igual que en esquí alpino) para ponerte en marcha y mantén el movimiento utilizando la potencia del cuerpo. Para parar, pulsa el freno de mano situado en el manillar.



¡ADVERTENCIA!

Como cualquier otro producto móvil, los patinetes pueden ser peligrosos si no se presta la debida precaución y atención. Asegúrese de leer el manual antes de montar en el patinete. En particular, preste atención a lo siguiente:

1. Lea el manual de instrucciones proporcionado por el fabricante.
2. Edad del usuario: a partir de 7 años.
3. Peso máximo del usuario: 100 kg. EN14619: 2019.
4. Póngase siempre equipo de seguridad como casco, rodilleras y coderas.
5. Lleve puesto en todo momento un casco cuando conduzca su patinete y mantenga la correa de la barbilla bien abrochada. Use calzado siempre.
6. No permita que niños menores de 5 años utilicen el patinete.
7. Coloque un pie en la base y empuje hacia adelante con el otro.
8. Conduzca sobre superficies lisas y pavimentadas alejadas de vehículos con motor.
9. Recomendamos que, antes de conducir, practique el uso del freno a varias velocidades y al aire libre, sin obstrucciones.
10. Evite los baches afilados, las alcantarillas y los cambios bruscos de superficie. El patinete podría detenerse de repente.
11. Evite calles y superficies con agua, arena, grava, tierra, hojas y similares. El clima húmedo perjudica la tracción, el frenado y la visibilidad.
12. Evite la velocidad excesiva asociada con las cuestas hacia abajo.
13. Los adultos tienen que ayudar a los niños con los procedimientos de puesta a punto inicial para desplegar el patinete, ajustar el manillar y la dirección a su altura, y finalmente plegar el patinete.
14. Mantenga los dedos lejos del mecanismo de giro al plegar o desplegar el patinete.
15. Obedezca todas las leyes y normativas locales relativas al tráfico y el uso de los patinetes.
16. Tenga cuidado con los peatones.
17. Revise y asegure todos los cierres antes de cada uso.
18. Reemplace inmediatamente las piezas y ruedas gastadas o rotas.
19. Úselo solamente en superficies planas, limpias y secas y, en la medida de lo posible, alejado de otros usuarios de la carretera.
20. Compruebe que el sistema de dirección esté correctamente ajustado y que todos los componentes de conexión estén firmemente asegurados y sin ninguna rotura.
21. El conductor debe sujetar el manillar en todo momento. Nunca permita que más de un usuario conduzca un patinete a la vez.
22. Para detener el patinete, use el freno presionando hacia abajo el guardabarros trasero con el talón de su calzado.
23. No conduzca en la oscuridad.
24. Siempre inspeccione el patinete antes de conducirlo para evitar pinzamientos o quedarse atrapado.
25. El mecanismo para reducir la velocidad se calentará con el uso continuo, por lo que no lo toque después de haber frenado.
26. Límpielo con un paño húmedo para eliminar la suciedad y el polvo.
27. No se deben realizar modificaciones que no vengan en las instrucciones del fabricante.
28. Las tuercas autoblocantes y otras fijaciones autoblocantes pueden perder su eficacia.
29. Es fundamental que no exponga los rodamientos a la presencia de agua durante un tiempo prolongado, ya que provocará óxido y corrosión. Asegúrese de usar guantes al manipular los rodamientos. El sudor también puede provocar óxido y corrosión.

MANTENIMIENTO

1. Verifique el estado de los rodamientos y de las ruedas y si fuera necesario lubrifíquelos con grasa.
2. El patinete se puede plegar y bloquear con la banda de velcro para transportarlo. Puede sujetar el patinete por la barra de dirección para llevarlo de un lugar a otro.
3. No es aconsejable cubrir los tubos de pintura metálica con bolsas de plástico o tejidos. No use un paño húmedo para limpiar el patinete porque se podría estropear la pintura. Si la pintura pierde el brillo se le puede aplicar un abrillantador para coches.
4. Se recomienda desmontar el patinete cada 6 meses, limpiar y lubricar las ruedas y los rodamientos.
Si fuera necesario reemplazar las piezas, utilice únicamente repuestos originales.
5. Si el manillar y las ruedas no estuvieran bien apretados, use la llave incluida para volver a apretar bien los tornillos.
6. Las ruedas deben reemplazarse después de un cierto periodo de tiempo de uso. Entre en contacto con el vendedor para reemplazarlas.
7. Las fijaciones rápidas pueden perder eficacia y por esta razón deberá verificar con frecuencia que cada parte del patinete se encuentra en perfecto estado antes de utilizar el patinete.

El fabricante garantiza que este producto está libre de defectos de fabricación, durante el período de 1 año desde la fecha de compra. Esta garantía no cubre el desgaste normal, ni los daños, fallos o pérdidas causadas por un montaje, mantenimiento o almacenamiento inadecuados. No hay otras garantías expresas o implícitas. Esta garantía se considerará nula si el producto:

- Se usa para algún otro fin distinto que la recreación
- Se modifica en forma alguna
- Se alquila o da un uso comercial
- Es usado con abuso o negligencia por el consumidor
- Es usado por usuarios que pesan más que el peso máximo indicado en el producto.

El fabricante no es responsable por pérdidas incidentales o consecuentes o daños causados directa o indirectamente por el uso de este producto. Yvolution se reserva el derecho de reparar, suministrar piezas de recambio o sustituir un producto defectuoso a discreción nuestra.

Para tus registros, conserva el recibo de venta original.

To register online go to:

<http://www.yvolution.com/warranty>

Para ponerte en contacto con el servicio de atención al cliente, llama al:

+44 800 802 1197

support@yvolution.com



AVIS IMPORTANT AUX PARENTS

Cette notice d'utilisation contient des informations importantes concernant la sécurité de votre enfant.

Il vous appartient de faire part de ces consignes à votre enfant et de vous assurer qu'il comprend les informations et mises en garde énoncées aux présentes. Veuillez prendre le temps de lire cette notice d'utilisation avant de procéder au montage de la trottinette et de faire part des consignes aux jeunes utilisateurs avant qu'ils montent sur la trottinette.

REMARQUE: Prière de lire cette notice d'utilisation attentivement et de la conserver pour toute consultation future. Le revendeur ne saura être tenu responsable si le produit est utilisé d'une manière contraire à l'usage prévu ou si les mises en garde énoncées dans cette notice d'utilisation ne sont pas respectées.

Comment utiliser et arrêter:

Bougez vos hanches et vos jambes d'un côté à l'autre (comme en ski alpin) pour démarrer et continuer le mouvement en utilisant votre force corporelle. Pour arrêter, appuyez sur le frein à main se trouvant sur le guidon.



AVERTISSEMENT!

Comme tout moyen de locomotion, les trottinettes peuvent être dangereuses si l'utilisateur ne fait pas attention et ne prend pas toutes les précautions nécessaires. Veiller à lire le mode d'emploi avant d'utiliser la trottinette. En particulier, observer les consignes suivantes :

1. Lisez le manuel d'instructions fourni par le fabricant.
2. Âge de l'utilisateur : plus de 7 ans
3. Poids maximal de l'utilisateur : 100 kg. EN14619:2019.
4. Portez toujours un équipement de sécurité tel qu'un casque, des genouillères et des coudières.
5. Portez toujours un casque lorsque vous conduisez votre scooter et gardez la jugulaire bien bouclée. Portez toujours des chaussures.
6. Ne laissez pas les enfants de moins de 5 ans utiliser le scooter.
7. Placez un pied sur la plinthe, poussez vers l'avant avec l'autre pied.
8. Roulez sur des surfaces lisses et pavées, loin des véhicules à moteur.
9. Avant de rouler, nous vous recommandons de vous entraîner à actionner le frein à différentes vitesses et dans une zone ouverte et libre de tout obstacle avant de rouler.
10. Évitez les bosses aiguës, les grilles de drainage et les changements soudains de surface. Le scooter peut s'arrêter soudainement.
11. Évitez les rues et les surfaces contenant de l'eau, du sable, du gravier, de la terre, des feuilles et autres débris. Le temps humide nuit à la traction, au freinage et à la visibilité.
12. Évitez la vitesse excessive associée aux descentes.
13. Les adultes doivent aider les enfants dans les procédures de réglage initiales pour déplier le scooter, ajuster le guidon et la direction à la hauteur, et enfin pour plier le scooter.
14. Gardez vos doigts à l'écart du mécanisme de pivotement lorsque vous pliez ou dépliez le scooter.
15. Respectez toutes les lois et réglementations locales relatives à la circulation et à la conduite des scooters.
16. Faites attention aux piétons.
17. Vérifiez et fixez toutes les attaches avant chaque trajet.
18. Remplacez immédiatement les pièces et les roues usées ou cassées.
19. N'utilisez le vélo que sur une surface plane, propre et sèche, et si possible loin des autres usagers de la route.
20. Vérifier que le système de direction est correctement réglé et que tous les éléments de connexion sont bien fixés et ne sont pas cassés.
21. Le conducteur doit maintenir le guidon à tout moment. Ne permettez jamais à plus d'un utilisateur à la fois de conduire un scooter.
22. Pour arrêter le scooter, appliquez le frein en appuyant vers le bas sur le garde-boue arrière avec le talon de votre chaussure.
23. Ne conduisez pas dans l'obscurité.
24. Inspectez toujours le scooter avant de le conduire afin d'éviter tout pincement ou coincement.
25. Le mécanisme de réduction de la vitesse devient chaud en cas d'utilisation continue, ne le touchez pas après avoir freiné.
26. Essayez avec un chiffon humide pour enlever la saleté et la poussière.

27. Aucune modification autre que celle prévue par les instructions du fabricant ne doit être apportée.
28. Les écrous autobloquants et autres fixations autobloquantes peuvent perdre leur efficacité.
29. Il est crucial de ne pas exposer les roulements à la présence d'eau pendant une longue période, car cela entraînerait de la rouille et de la corrosion. Veuillez à porter des gants lorsque vous manipulez des roulements. La transpiration peut également entraîner de la rouille et de la corrosion.

MAINTENANCE

1. Après avoir utilisé la trottinette pendant une semaine ou deux, vérifier les roues et assurez-vous qu'elles sont en parfait état d'usage. Pour ce faire, pivotez les roues et vérifiez si du lubrifiant ou des réglages sont nécessaires.
2. NE PAS UTILISER de tissu humide, de l'alcool, des nettoyants industriels ou solvants pour nettoyer la trottinette car cela pourrait endommager la peinture, le brillant, les autocollants ou la trottinette.
Si la trottinette perd de son brillant, un peu de polish pour voiture peut être utilisé pour la polir.
3. Il est conseillé de démonter, nettoyer et lubrifier la patinette tous les 6 mois, Faire ensuite très attention à remonter la trottinette correctement.
4. Si le guidon ou les roues ne sont pas suffisamment serrés, utilisez une clef pour resserrer les vis.
5. Après un certain temps et due à une usure normale, les roues peuvent avoir besoin d'être changées. Veuillez contactez Yvolution (www.yvolution.com) pour trouver les pièces nécessaires. NE JAMAIS utiliser les pièces d'un autre fabricant ou d'une trottinette différente car cela pourrait entrainer des problèmes de sécurité.
6. Si les freins perdent de leur efficacité, dévissez le boulon et l'écrou de l'engrenage de frein et tirer le câble de frein avec une pince. Repositionner le câble de frein de sorte qu'il soit tendu et revisser le boulon et l'écrou en ne relâchant pas la tension du câble.
7. Après un certain temps, les vis et boulons peuvent se desserrer, systématiquement vérifiez le bon serrage de toutes les vis avant d'utiliser la trottinette.

Le fabricant garantit que ce produit ne comporte aucun vices de fabrication pendant une période d'un an à compter de la date d'achat. Cette garantie ne couvre pas l'usure normale, les dommages, la défaillance ou la perte causée par un montage, entretien ou entreposage incorrects. Il n'existe aucune autre garantie, expresse ou tacite. Cette garantie est nulle si le produit est :

- utilisé à d'autres fins que pour le loisir ;
- modifié d'une quelconque façon ;
- loué ou utilisé à des fins commerciales ;
- utilisé abusivement ou négligé ;
- utilisé par des personnes pesant plus que le poids maximum indiqué sur le produit.

Le fabricant ne saura être tenu responsable de la perte ou des dommages fortuits ou consécutifs résultant directement ou indirectement de l'utilisation du produit. Yvolution se réserve le droit de réparer, fournir des pièces de rechange ou remplacer un produit défectueux à son gré.

Veuillez conserver le ticket de caisse ou preuve d'achat.

Enregistrez votre produit en ligne :
<http://www.yvolution.com/warranty>

Pour joindre le service client :
0800 910 960
support@yvolution.com



WICHTIGER HINWEIS FÜR ELTERN

Dieses Handbuch enthält wichtige Informationen bezüglich der Sicherheit Ihres Kindes. Sie sind dafür verantwortlich, diese Informationen mit Ihrem Kind durchzugehen und sicherzustellen, dass Ihr Kind die Informationen und Warnhinweise in diesem Handbuch kennt. Lesen Sie dieses Handbuch sorgfältig durch,

bevor Sie den Scooter zusammenbauen, und gehen Sie die Informationen mit dem Kind vor der ersten Fahrt durch.

HINWEIS: Bitte diese Anleitung sorgfältig durchlesen und zum späteren Nachschlagen aufbewahren. Der Händler übernimmt keine Verantwortung, wenn das Skateboard zweckentfremdet wird bzw. die Warnhinweise in der Bedienungsanleitung nicht befolgt werden.

Verwendung und Bremsen:

Bewegen Sie Ihre Hüfte und Beine von Seite zu Seite (wie bei der Ski-Abfahrt), um loszufahren und mithilfe der Körperkraft in Bewegung zu bleiben. Um anzuhalten, ziehen Sie die Handbremse am Lenker.



WARNUNG!

Wie jedes Fahrzeug können auch Scooter gefährlich sein, wenn sie nicht sachgemäß gepflegt und gewartet werden. Lesen Sie das Handbuch, bevor Sie den Scooter benutzen. Dabei ist vor allem auf Folgendes zu achten:

1. Lesen Sie die vom Hersteller mitgelieferte Betriebsanleitung.
2. Alter des Benutzers: über 7 Jahre
3. Max. Benutzergewicht 100 kg. EN14619:2019.
4. Tragen Sie immer Sicherheitsausrüstung wie Helm, Knieschoner und Ellbogenschoner.
5. Tragen Sie beim Fahren Ihres Rollers immer einen Helm und halten Sie den Kinnriemen sicher geschlossen. Tragen Sie immer Schuhe.
6. Erlauben Sie Kindern unter 5 Jahren nicht, den Roller zu benutzen.
7. Stellen Sie einen Fuß auf das Trittbrett und schieben Sie sich mit dem anderen Fuß vorwärts.
8. Fahren Sie auf glatten, gepflasterten Oberflächen abseits von Kraftfahrzeugen.
9. Wir empfehlen Ihnen, das Betätigen der Bremse bei verschiedenen Geschwindigkeiten und auf einer freien Fläche ohne Hindernisse zu üben.
10. Vermeiden Sie scharfkantige Unebenheiten, Abflussgitter und plötzliche Oberflächenveränderungen. Der Roller könnte plötzlich stehen bleiben.
11. Vermeiden Sie Straßen und Oberflächen mit Wasser, Sand, Kies, Schmutz, Laub und anderen Verunreinigungen. Nasses Wetter beeinträchtigt die Bodenhaftung, das Bremsen und die Sicht.
12. Vermeiden Sie übermäßige Geschwindigkeit bei Bergabfahrten.
13. Erwachsene müssen Kindern bei den ersten Einstellvorgängen helfen, um den Roller zu entfalten, die Lenker und Lenkung auf die richtige Höhe einzustellen, und schließlich den Roller zusammenzuklappen.
14. Halten Sie Ihre Finger von dem Schwenkmechanismus fern, wenn Sie den Roller zusammen- oder auseinanderklappen.
15. Befolgen Sie alle örtlichen Verkehrs- und Rollerfahrergesetze und -vorschriften.
16. Achten Sie auf Fußgänger.
17. Prüfen und sichern Sie alle Befestigungselemente vor jeder Fahrt.
18. Ersetzen Sie verschlissene oder gebrochene Teile und Räder sofort.
19. Benutzen Sie das Fahrzeug nur auf ebenem, sauberem, trockenem Untergrund und möglichst abseits von anderen Verkehrsteilnehmern.
20. Prüfen Sie, ob das Lenksystem richtig eingestellt ist und ob alle Verbindungsteile fest sitzen und nicht gebrochen sind.
21. Der Fahrer muss den Lenker jederzeit fest im Griff haben. Erlauben Sie nie mehr als einem Benutzer zur gleichen Zeit, einen Roller zu fahren.
22. Um den Roller anzuhalten, betätigen Sie die Bremse, indem Sie mit der Ferse Ihres Schuhs nach unten auf das hintere Schutzblech drücken.
23. Fahren Sie nicht in der Dunkelheit.
24. Überprüfen Sie den Roller immer vor der Fahrt, um ein Einklemmen oder Einfangen zu vermeiden.
25. Der Mechanismus zur Geschwindigkeitsreduzierung wird bei Dauerbetrieb heiß, nicht nach dem Bremsen berühren.

26. Mit einem feuchten Tuch abwischen, um Schmutz und Staub zu entfernen.
27. Es dürfen keine Änderungen vorgenommen werden, die nicht den Anweisungen des Herstellers entsprechen.
28. Selbstsichernde Muttern und andere selbstsichernde Befestigungen können ihre Wirksamkeit verlieren.
29. Setzen Sie die Lager nicht über einen längeren Zeitraum dem Wasser aus, da dies zu Rost und Korrosion führt. Auch Schwitzen kann zu Rost und Korrosion führen.

CARING FÜR IHR YFLIKER

1. Überprüfen Sie die Radlager sowie die Räder, falls notwendig tragen Sie zum Ölen etwas Schmierfett auf.
2. Der Roller kann zum Transportieren mithilfe des Klettverschlussgurtes zusammengeklappt und in dieser Position fixiert werden. Sie können den Roller am Lenkerrohr anfassen, um ihn umzulagern.
3. Es ist nicht ratsam, die bemalten Metallrohre mit Plastiktüten oder Hüllen zu bedecken. Zum Reinigen des Rollers kein angefeuchtetes Tuch verwenden, um den Anstrich nicht zu beschädigen. Wenn die Farbe nach einem Jahr der Benutzung ihren Glanz verloren hat, können Sie eine Autopolitur auftragen.
4. Es wird empfohlen, den Roller alle 6 Monate auseinanderzubauen, zu reinigen und die Bestandteile zu ölen, wie zum Beispiel die Räder und Radlager. Wenn Bestandteile ausgewechselt werden müssen, dürfen Sie nur die Originalteile verwenden.
5. Falls der Lenker oder die Räder nicht ausreichend festgezogen sind, ziehen Sie die Schrauben mit dem mitgelieferten Schraubenschlüssel wieder richtig fest.
6. Die Räder müssen nach einer gewissen Benutzungszeit ausgewechselt werden, wenden Sie sich an Ihren Fachhändler, um sie auszuwechseln zu lassen.
7. Die Blockierungen können schnell ihre Wirksamkeit verlieren, aus diesem Grund vergessen Sie vor der Benutzung des Rollers nicht, regelmäßig zu überprüfen, dass alle Elemente in einwandfreiem Zustand sind.

Der Hersteller gewährt für dieses Produkt 1 Jahr Garantie ab Kaufdatum gegen Herstellungsmängel. Diese Garantie gilt nicht für normale Abnutzung und Schäden, Produktausfall oder Verlust durch unsachgemäße Montage, Wartung oder Aufbewahrung. Es gelten keine weiteren ausdrücklichen oder stillschweigenden Garantien. Die Garantie wird hinfällig, wenn dieses Produkt:

- Für andere Zwecke als zum Spielen verwendet wird,
- auf irgendeine Weise modifiziert wird,
- vermietet oder kommerziell genutzt wird,
- vom Konsumenten unsachgemäß benutzt oder vernachlässigt wird,
- von Fahrern mit mehr als dem maximalen Körpergewicht genutzt wird.

Der Hersteller ist nicht für Neben- oder Folgeschäden haftbar und auch nicht für Schäden, die direkt oder indirekt aus der Nutzung dieses Produkts entstehen.

Yvolution behält sich das Recht auf Ersatzteillieferung, Reparatur oder Umtausch eines defekten Produkts im eigenen Ermessen dar.

Heben Sie die Originalrechnung bitte in Ihren Unterlagen auf.

Online-Registrierung: <http://www.yvolution.com/warranty>

Kontaktaufnahme mit dem Kundendienst:

0800 66 44 1008

support@yvolution.com



BELANGRIJKE MEDEDELING AAN OUDERS

Deze handleiding bevat belangrijke informatie voor de veiligheid van uw kind. Het is uw verantwoordelijkheid om deze informatie samen met uw kind te bekijken en te zorgen dat uw kind volledig op de hoogte is van alle informatie en waarschuwingen in de handleiding. Lees deze handleiding zorgvuldig door voordat

u begint met de montage van deze step en neem deze informatie door met jonge rijders voordat ze gaan rijden.

OPMERKING: Lees deze handleiding zorgvuldig door en bewaar deze voor later gebruik. De dealer wijst alle verantwoordelijkheid af als het skateboard wordt gebruikt op een manier waarvoor het niet bedoeld is, of als de in de handleiding vermelde waarschuwingen niet worden opgevolgd.

Hoe te gebruiken en te stoppen:

Beweeg uw heupen van links naar rechts (net als van een berg af skiën) om snelheid te behouden met lichaamskracht. Om te stoppen, druk op de handrem op het stuur.



WAARSCHUWING!

Net als alle bewegende producten kunnen stappen gevaarlijk zijn als ze niet de nodige zorg en aandacht krijgen. Lees de handleiding alvorens de step te gebruiken. Besteed vooral aandacht aan het volgende:

1. Lees de door de fabrikant geleverde gebruiksaanwijzing.
2. Leeftijd van de gebruiker: ouder dan 7 jaar
3. Max gewicht gebruiker 100 kg. EN14619:2019.
4. Draag altijd veiligheidsuitrusting zoals helm, kniebeschermers en elleboogbeschermers.
5. Draag altijd een helm wanneer u op uw scooter rijdt en houd de kinband goed vastgegespt. Draag altijd schoenen.
6. Laat kinderen jonger dan 5 jaar de scooter niet gebruiken.
7. Plaats één voet op de grondplaat, duw met de andere voet naar voren.
8. Rijd op gladde, verharde oppervlakken uit de buurt van motorvoertuigen.
9. Wij raden u aan het gebruik van de rem te oefenen bij verschillende snelheden en in een open gebied zonder obstakels voordat u gaat rijden.
10. Vermijd scherpe hobbels, afwateringsroosters en plotselinge veranderingen in het oppervlak. Scooter kan plotseling stoppen.
11. Vermijd straten en oppervlakken met water, zand, grind, vuil, bladeren en ander vuil. Nat weer vermindert de tractie, het remmen en het zicht.
12. Vermijd buitensporige snelheid bij bergafwaarts rijden.
13. Volwassenen moeten kinderen helpen bij de eerste afstelprocedures om de scooter uit te vouwen, de stuur en stuur op hoogte te brengen, en tenslotte om de scooter op te vouwen.
14. Houd uw vingers uit de buurt van het draaimechanisme bij het in- en uitvouwen van de step.
15. Ober alle plaatselijke verkeers- en scooter rijwetten en voorschriften.
16. Kijk uit voor voetgangers.
17. Controleer en zet alle bevestigingsmiddelen vast voor elke rit.
18. Vervang versleten of kapotte onderdelen en wielen onmiddellijk.
19. Alleen gebruiken op een vlakke, schone en droge ondergrond en waar mogelijk uit de buurt van andere weggebruikers.
20. Te controleren of het stuursysteem correct is afgesteld en of alle verbindingsonderdelen stevig vastzitten en niet gebroken zijn.
21. De bestuurder moet te allen tijde het stuur in bedwang houden. Laat nooit meer dan één gebruiker tegelijk op een scooter rijden.
22. Om de scooter te stoppen, trekt u de rem aan door met de hiel van uw schoen naar beneden op het achterspatbord te drukken.
23. Rijd niet in het donker.
24. Inspecteer de scooter altijd voordat u gaat rijden om beknelling of beknelling te voorkomen.
25. Het mechanisme om snelheid te verminderen zal heet worden van continu gebruik, niet aanraken na het remmen.
26. Veeg af met een vochtige doek om vuil en stof te verwijderen.
27. Er mogen geen wijzigingen worden aangebracht anders dan volgens de instructies van de fabrikant.

28. Zelfborgende moeren en andere zelfborgende bevestigingen kunnen hun effectiviteit verliezen.
29. Het is van cruciaal belang dat u de lagers niet gedurende lange tijd blootstelt aan de aanwezigheid van water
30. omdat dit zal leiden tot roest en corrosie. Zorg ervoor dat u handschoenen draagt bij het hanteren van lagers. Transpiratie kan ook leiden tot roest en corrosie.

ZORG DRAGEN VOOR DE YFLIKER

- 1 Controleer na één tot twee weken gebruik van de step of de wielen nog perfect werken. Doe dit door de lagers en wielen te draaien en te controleren of ze moeten worden gesmeerd of bijgesteld.
- 2 Gebruik geen plastic om de step af te dekken bij het opbergen of vervoer ervan. Dit kan de afwerking beschadigen. Gebruik GEEN vochtige doek, alcohol, industriële reinigingsmiddelen of oplosmiddelen om de step te reinigen omdat dit tot verlies van glans, het loskomen van stickers of het oplossen van materialen in de step kan leiden. Als de step zijn glans verliest, gebruik dan een klein beetje autowas om de step op te poetsen.
- 3 In normale omstandigheden is het raadzaam om de step om de 6 maanden uit elkaar te halen, te reinigen en te smeren. Let er goed op de step opnieuw correct in elkaar te zetten.
- 4 Als de voorvork, de wielen en/of het achterste ondersteunende frame niet correct aangedraaid zijn, draai de bouten dan correct aan met een moersleutel. Draai de bouten niet te weinig of te veel aan.
- 5 Als gevolg van normale slijtage moeten de polyurethaan wielen en lagers wellicht worden vervangen na verloop van tijd. Neem contact op met het verkooppunt voor nieuwe wielen. Gebruik GEEN voor andere stappen ontworpen onderdelen. Het gebruik van andere dan Fliker-onderdelen kan afbreuk doen aan de veiligheid van de gebruiker.
- 6 Als de remkabel slap staat, draai de bout en moer van de reminrichting dan los en trek de remkabel eruit met een klem. Trek de remkabel strak en plaats hem terug. Schroef de bout en moer weer op de reminrichting en houd de kabel daarbij strak.
- 7 Na verloop van tijd kunnen de moeren en bouten losraken. Controleer of alle bouten en moeren voldoende aangedraaid zijn vóór elk gebruik van de step. or dissolve the materials in the scooter. If the scooter loses its gloss a small bit of car wax can be used to polish the scooter.

De fabrikant garandeert dat dit product vrij is van fabricagefouten gedurende een periode van 1 jaar vanaf de aankoopdatum. Deze garantie dekt geen normale slijtage en geen beschadiging, ontregeling of schade veroorzaakt door onjuiste montage, onderhoud of opslag. Er zijn geen andere uitdrukkelijke of stilzwijgende garanties. Deze garantie komt te vervallen als het product ooit:

- is gebruikt voor andere dan recreatieve doeleinden;
- op enige manier is gewijzigd;
- is verhuurd of gebruikt voor commerciële doeleinden;
- door de consument verkeerd is gebruikt of verwaarloosd;
- is gebruikt door fietsers die zwaarder zijn dan het maximale gewicht dat op het product staat vermeld.

De fabrikant is niet aansprakelijk voor incidentele schade of gevolgschade of schade die direct of indirect voortvloeit uit het gebruik van dit product. Yvolution behoudt zich het recht voor een defect product naar eigen goeddunken te repareren of te vervangen of er reserveonderdelen voor te leveren.

Bewaar uw originele aankoopbon voor uw administratie.

U kunt zich online registreren op: <http://www.yvolution.com/warranty>

De klantenservice is bereikbaar via telefoon:

+44 800 802 1197

support@yvolution.com

PT

AVISO IMPORTANTE PARA OS PAIS

Este manual contém instruções importantes que dizem respeito à segurança do seu filho/a, e é da sua responsabilidade rever estas instruções com o utilizador e assegurar-se que ele tenha conhecimento de todas as informações e avisos aqui constantes. Leia atentamente este manual antes de iniciar a montagem da trotinete/ do patinete e, antes de a/o utilizar, reveja estas instruções com o utilizador.

OBS.: Ler este manual com atenção e guardá-lo para consulta no futuro. O fabricante rejeita qualquer responsabilidade se este produto for utilizado de forma diferente daquela a que se destina ou se não forem seguidas as instruções deste manual.

Como utilizar e parar:

Mova as suas ancas e pernas de um lado para o outro (tal como no esqui alpino) para avançar e continuar a andar utilizando a energia corporal. Para parar, pressione o travão de mão localizado no guiador.



¡ADVERTENCIA!

Como qualquer produto móvel, se não se tiver o devido cuidado, também as trotinetes/ os patinetes podem representar perigo. Leia o manual antes de utilizar a trotinete/ o patinete. Deve-se prestar atenção ao seguinte:

1. Leia o manual de instruções fornecido pelo fabricante.
2. Idade do utilizador: mais de 7 anos
3. Peso máximo do utilizador 100 Kg. EN14619:2019.
4. Usar sempre equipamento de segurança, tais como capacete, joelheiras e cotoveleiras.
5. Use sempre um capacete quando andar de trotinete, mantendo a correia do queixo bem apertada. Use sempre sapatos.
6. Não permitir que crianças menores de 5 anos utilizem a trotinete.
7. Coloque um pé sobre a plataforma e empurre para a frente com o outro pé.
8. Circule em superfícies lisas e pavimentadas longe de veículos motorizados.
9. Recomendamos que pratique a travagem a várias velocidades e em espaço aberto livre de obstruções antes de circular.
10. Evite lombas, grades de drenagem, e ressalto acentuados. A trotinete pode parar de repente.
11. Evite ruas e superfícies com água, areia, cascalho, sujidade, folhas, e outros detritos. O tempo húmido prejudica a tração, travagem e visibilidade.
12. Evite velocidade excessiva, particularmente em descidas.
13. Os adultos devem auxiliar as crianças nos ajustes iniciais de desdobramento da trotinete, ajuste do guiador e da direção, assim como no momento de dobrar a trotinete.
14. Mantenha os dedos afastados do mecanismo basculante ao dobrar ou desdobrar a trotinete.
15. Respeite as leis e regulamentos locais de trânsito relativos a trotinetes.
16. Preste atenção aos peões.
17. Verifique todos os dispositivos de fixação antes de cada passeio.
18. Substitua sem demoras as peças e rodas gastas ou partidas.
19. Circule exclusivamente em superfícies planas, limpas, secas e, sempre que possível, mantenha-se afastado de outros utentes.
20. Verifique se a direção está corretamente ajustada e se todos os componentes de fixação estão devidamente apertados e não estão partidos.
21. O condutor deverá sempre manter as mãos no guiador. Não permitir que mais do que um utilizador ande na trotinete ao mesmo tempo.
22. Para parar a scooter, acione o travão pressionando o para-lamas traseiro para baixo com o calcanhar.
23. Não circule no escuro.
24. Inspeccione sempre a trotinete antes de circular, a fim de evitar magoar-se.
25. O mecanismo para reduzir a velocidade ficará quente após uso contínuo, não devendo tocá-lo após a travagem.
26. Limpe com um pano húmido para remover sujidade e pó.
27. Não devem ser feitas quaisquer modificações para além das instruções fornecidas pelo fabricante.
28. As porcas de autobloqueio e outras peças de fixação podem perder a eficácia.
29. É imprescindível não expor os rolamentos à água durante muito tempo, uma vez que

esta provocará ferrugem e corrosão. Assegure-se de que usa luvas ao manusear os rolamentos. A transpiração também pode provocar ferrugem e corrosão.

GUIA DE USO E MANUTENÇÃO

1. Depois de utilizar o patinete por uma ou duas semanas, as rodas precisam ser cheçadas para se ter absoluta certeza de que estão funcionando corretamente. Para checá-las gire os rolamentos e as rodas no intuito de certificar se há lubrificação ou se são necessários ajustes.
2. Por favor, não utilizar nenhum plástico para cobrir o patinete enquanto o mesmo não esta sendo utilizado. Isso poderá causar danos ao acabamento. NUNCA utilizar panos molhados, álcool, materiais de limpeza industrial ou solventes para limpar o patinete, pois isso poderá causar perda de brilho, remoção dos adesivos ou mesmo poderá dissolver algum material do patinete. No caso de perda de brilho, cera automotiva poderá ser utilizada para polir o patinete.
3. Em circunstâncias normais, recomenda-se desmontar e limpar o patinete a cada 06 (seis) meses. Por favor, preste bastante atenção para que o patinete seja remontado corretamente.
4. Se a barra de direção, as rodas e/ou a estrutura de porte traseiro não estão corretamente apertados, utilize a ferramenta adequada para apertar os parafusos. Por favor, certifique-se que os parafusos estão apertados de forma adequada. Favor apertar moderadamente.
5. As rodas e rolamentos precisarão ser substituídos depois de certo tempo de uso, devido ao desgaste natural. Por favor, contatar o local em que o patinete foi comprado para adquirir novas rodas e rolamentos. NUNCA utilizar partes destinadas a outros patinetes, pois isso afetará a sua segurança. SEMPRE utilizar partes destinadas e adequadas ao Patinete Fliker.
6. Se o cabo do freio folgar, por favor apertar os parafusos localizados na alavanca do freio de mão e puxe o cabo do freio com uma pinça. Reposicione o cabo do freio de maneira que o mesmo esteja esticado e firme. Em seguida aperte os parafusos e as porcas para que a engrenagem se mantenha na posição correta.
7. Com o uso do patinete, as porcas e parafusos podem folgar, por favor cerifique-se se que os mesmo estão seguramente apertados sempre antes de utilizar o patinete.

O fabricante garante que este produto se encontra em boas condições, livre de defeitos de fabrico por um período de 1 ano (12 meses) a contar da data de compra. Esta garantia não cobre o desgaste normal por utilização e uso, ou qualquer dano, falha ou prejuízo causado pela montagem indevida, manutenção ou armazenamento. Não existem quaisquer outras garantias expressas ou implícitas. Esta garantia fica sem efeito se o produto for:

- Utilizado para outro fim que não seja exclusivamente recreativo
- Modificado em qualquer modo
- Alugado ou utilizado para qualquer fim comercial
- Utilizado indevidamente ou negligenciado pelo consumidor
- Utilizado por indivíduos que excedam o peso máximo indicado no produto.

O fabricante está isento de qualquer responsabilidade em caso de danos e prejuízos acidentais ou consequentes derivados da utilização directa ou indirecta deste produto. A Yvolution reserva-se, a sua própria discrição, o direito de reparar, oferecer substituição de peças ou de substituir um produto defeituoso.

Guarde o original do recibo de compra com os seus documentos.

Para efectuar o registo online, dirija-se a: <http://www.yvolution.com/warranty>

Para contactar o atendimento de clientes, telefone para:

+44 800 802 1197

support@yvolution.com



AVVISO IMPORTANTE PER I GENITORI

Il presente manuale contiene informazioni importanti per la sicurezza del bambino; è responsabilità del genitore leggere queste informazioni con il bambino e accertarsi che questi abbia compreso le informazioni e le avvertenze del manuale. Leggere attentamente il presente manuale prima di iniziare il montaggio del monopattino e rivedere queste informazioni insieme ai giovani guidatori prima che lo usino.

NOTA. Leggere attentamente il presente manuale e conservarlo. Il rivenditore non sarà responsabile se lo skateboard viene utilizzato in modo diverso da quello previsto o se non si seguono tutte le avvertenze riportate nel manuale.

Come utilizzarlo e come fermarsi:

Muovi le tue cosce e le tue gambe da un lato all'altro (come nello sci alpino) per continuare a procedere in avanti e continua a muoverti sfruttando il tuo corpo. Per fermarti, premi il freno a mano situato sul manubrio.



AVVERTENZA!

Come qualsiasi veicolo, i monopattini possono essere pericolosi se non si presta attenzione e non si procede con cautela. Leggere il manuale prima di usare il monopattino. In particolare, fare attenzione a quanto segue:

1. Leggi il manuale d'istruzioni fornito dal produttore.
2. Età dell'utente: dai 7 anni in su
3. Peso massimo dell'utente 100 kg. EN14619:2019.
4. Indossa sempre l'equipaggiamento di sicurezza come casco, ginocchiere e gomitiere.
5. Indossa sempre il casco quando guidi il tuo monopattino e mantieni il sottogola allacciato con sicurezza. Indossa sempre le scarpe.
6. Non permettere ai bambini al di sotto dei 5 anni di usare il monopattino.
7. Poggia un piede sulla base, spingi in avanti con l'altro piede.
8. Guida su superfici regolari e asfaltate, lontano da veicoli a motore.
9. Raccomandiamo di fare pratica applicando il freno a varie velocità e in un'area aperta sgombra da ostacoli prima di guidare.
10. Evita urti con oggetti appuntiti, grate di drenaggio e cambi improvvisi di superfici. Il monopattino potrebbe fermarsi improvvisamente.
11. Evita strade e superfici con acqua, sabbia, sporcizia, foglie e altri detriti. Il clima umido compromette la trazione, il frenaggio e la visibilità.
12. Evita eccessive velocità su percorsi in discesa.
13. Gli adulti devono assistere i bambini nelle procedure iniziali di preparazione di dispiegamento del monopattino, regolazione del manubrio e aggiustamento dell'altezza, e infine il piegamento del monopattino.
14. Mantieni le tue dita lontane dal meccanismo girevole quando dispieghi o ripieghi il monopattino .
15. Segui tutte le leggi e regolamentazioni sul traffico e di guida del monopattino.
16. Fa' attenzione ai pedoni.
17. Controlla che tutte le allacciature siano sicure prima di ogni guida.
18. Sostituisci tutte le componenti e le ruote consumate o rotte immediatamente.
19. Usalo solo su superfici piane, pulite, asciutte e lontane da altri utenti della strada dove è possibile.
20. Controllare che il sistema sterzante sia regolato correttamente e che tutte le connessioni con le componenti siano fissate saldamente e non rotte.
21. I guidatori devono mantenere una presa salda sui manubri per tutto il tempo. Non permettere mai l'uso del monopattino a più di un guidatore per volta.
22. Per fermare il monopattino, applica il freno premendo verso il basso sul parafango posteriore con il tacco della tua scarpa.
23. Non guidare al buio.
24. Ispeziona sempre il monopattino prima di guidare per evitare pizzicamenti o intrappolamenti.
25. Il meccanismo per ridurre la velocità si surriscalerà per l'uso continuo, non toccare dopo la frenata.
26. Pulisci con un panno pulito per rimuovere la sporcizia e la polvere.
27. Nessuna modifica devono essere fatte oltre a quelle delle istruzioni del produttore.

28. Dadi autobloccanti e altri fissaggi autobloccanti possono perdere la loro efficacia.
29. È cruciale che non esponi i supporti in presenza d'acqua per lungo tempo, poiché porterà a ruggine e alla corrosione. Assicurati di indossare dei guanti quando maneggi i supporti. La traspirazione può anche portare a ruggine e corrosione.

CURA DEL PRODOTTO

1. Dopo che si è usato il bipattino per una settimana o due, occorre verificare che ruote siano ancora perfettamente funzionali. A tal fine, fare ruotare i cuscinetti e le ruote e controllare se sono necessarie lubrificazione o regolazioni.
2. Non utilizzare materiale di plastica per coprire i bipattino se occorre riparlo o trasportarlo, poiché si può danneggiare la NON utilizzare un panno umido, alcol, detergenti industriali o solventi per pulire il bipattino poiché se ne può compromettere la lucentezza, si può causare il distacco degli adesivi o la dissoluzione di materiali presenti nel bipattino. Se il bipattino perde la lucentezza, è possibile ripristinarla con cera per carrozzeria.
3. In circostanze normali, si consiglia di smontare, pulire e lubrificare il bipattino ogni 6 mesi. Prestare estrema attenzione per accertarsi che il bipattino sia montato correttamente.
4. Se i bulloni della forcella anteriore, delle ruote e/o del telaio di supporto posteriore non sono serrati bene, si può usare una chiave fissa. Accertarsi di non serrarli eccessivamente o in misura insufficiente.
5. A causa della normale usura, dopo un certo tempo può essere necessario sostituire i cuscinetti e le ruote, costruite in poliuretano. Rivolgersi al rivenditore per ruote nuove. NON utilizzare componenti progettati per altri bipattini; l'utilizzo di pezzi diversi da quelli previsti per il Fliker possono compromettere la sicurezza del guidatore.
6. Se il cavo di un freno si allenta, svitare la vite e il dado sul meccanismo del freno ed estrarre il cavo con una pinza. Riposizionare il cavo in modo che sia teso e riavvitare la vite e il dado sul meccanismo del freno evitando che il cavo si allenti mentre si serra.
7. Nel corso del tempo i dadi e le viti possono allentarsi; controllare che siano serrati bene prima di ogni uso del bipattino.

Il fabbricante garantisce che questo prodotto sarà esente da difetti di lavorazione per 1 anno dalla data di acquisto. Questa garanzia non copre la normale usura né eventuali danni, guasti o perdite causate da montaggio, manutenzione o conservazione impropri. Non vengono offerte altre garanzie né espresse né implicite. Questa garanzia sarà se il prodotto viene:

- utilizzato per scopi diversi da quello ricreativo;
- modificato in qualsiasi modo;
- noleggiato o utilizzato a scopo commerciale;
- è soggetto ad abuso o negligenza da parte del proprietario;
- utilizzato da persone di peso superiore alla portata indica sul prodotto stesso.

Il produttore non è responsabile di perdita o danni, incidentali o consequenziali, dovuti direttamente o indirettamente all'uso di questo prodotto. Yvolution si riserva il diritto di riparare, fornire ricambi o sostituire un prodotto difettoso a sua discrezione.

Conservare lo scontrino originale.

Per effettuare la registrazione online andare a:

<http://www.yvolution.com/warranty>

Per rivolgersi al servizio clienti chiamare il numero:

+44 800 802 1197

support@yvolution.com



WAŻNA INFORMACJA DLA RODZICÓW

Ta instrukcja zawiera ważne informacje dotyczące bezpieczeństwa dziecka. Na Państwu spoczywa obowiązek przejrzenia ich wraz z dzieckiem i dopilnowanie, by miało pełną świadomość ich treści oraz znaczenia ostrzeżeń zawartych w instrukcji. Należy uważnie przeczytać instrukcję przed rozpoczęciem

montażu hulajnogi oraz przejrzeć wszystkie informacje z młodym kierowcą, nim zacznie jeździć.

UWAGA: Należy uważnie przeczytać tę instrukcję i zachować ją na przyszłość. Sprzedawca nie ponosi odpowiedzialności za używanie produktu w sposób niezgodny z jej przeznaczeniem lub jeżeli nie przestrzegano ostrzeżeń zawartych w instrukcji.

Jak jeździć i hamować:

Aby ruszyć i utrzymywać prędkość wykorzystaj moc swojego ciała, poruszając biodrami i nogami z boku na bok (jak w narciarstwie zjazdowym). Żeby się zatrzymać, naciśnij hamulec umieszczony na kierownicy.



OSTRZEŻENIE!

Hulajnoga, podobnie jak każdy poruszający się przedmiot, może być niebezpieczna, jeżeli nie dba się o nią i nie zachowuje ostrożności. Należy koniecznie przed rozpoczęciem jeżdżenia przeczytać instrukcję. Szczególną uwagę należy zwrócić na następujące kwestie:

1. Prosimy zapoznać się z instrukcją obsługi dostarczoną przez producenta.
2. Wiek użytkownika: powyżej 7 lat.
3. Maksymalna waga użytkownika: 100 kg. EN14619:2019.
4. Zawsze miej na sobie sprzęt ochronny, taki jak: kask, ochraniacze na kolana i łokcie.
5. Zawsze zakładaj kask na czas jazdy na hulajnodze i pilnuj, aby pasek podbródka był bezpiecznie zapięty. Pamiętaj o butach.
6. Dzieci poniżej 5 roku życia nie mogą korzystać z hulajnogi.
7. Umieść jedną stopę na desce podłogowej, a drugą stopą odpychaj się do przodu.
8. Korzystaj z gładkich, utwardzonych powierzchni z dala od pojazdów mechanicznych.
9. Zalecamy, aby przed jazdą przećwiczyć zaciąganie hamulca przy różnych prędkościach i na otwartej przestrzeni wolnej od przeszkód.
10. Unikaj ostrych wybojów, krętek ściekowych i nagłych zmian powierzchni, gdyż hulajnoga może się niespodziewanie zatrzymać.
11. Unikaj ulic i powierzchni z wodą, piaskiem, żwirem, brudem, liśćmi i innymi zanieczyszczeniami. Deszcz ogranicza przyczepność, hamowanie i widoczność.
12. Unikaj nadmiernej prędkości związanej z jazdą w dół.
13. Dorośli muszą pomagać dzieciom w początkowych regulacjach: w rozkładaniu hulajnogi, ustawieniu kierownicy do odpowiedniej wysokości, a na końcu w składaniu sprzętu.
14. Podczas składania i rozkładania hulajnogi należy trzymać palce z dala od mechanizmu obrotowego.
15. Przestrzegaj wszystkich lokalnych przepisów ruchu drogowego i przepisów dotyczących jazdy na hulajnodze.
16. Uważaj na pieszych.
17. Przed każdą jazdą należy sprawdzić i zabezpieczyć wszystkie elementy mocujące i zapięcia.
18. Zużyte lub uszkodzone części i koła należy natychmiast wymienić.
19. Poruszaj się tylko na płaskiej, czystej, suchej powierzchni i w miarę możliwości z dala od innych użytkowników drogi.
20. Sprawdzaj, czy układ kierowniczy jest prawidłowo ustawiony i czy wszystkie elementy łączące są solidnie zamocowane oraz czy nie są uszkodzone.
21. Poruszający się musi cały czas trzymać kierownicę. Na hulajnodze jeździć może tylko jedna osoba jednocześnie.
22. Aby zatrzymać hulajnogę, należy uruchomić hamulec, napierając tyłem buta w dół na tylny błotnik.
23. Nie należy jeździć w ciemności.
24. Zawsze przed jazdą należy sprawdzić sprzęt, aby uniknąć przytrażenia.
25. Mechanizm redukujący prędkość nagrzewa się od ciągłego użytkowania. Nie dotykaj go po hamowaniu.
26. Przecieraj wilgotną szmatką, aby usuwać brud i kurz.
27. Nie wolno dokonywać żadnych innych modyfikacji poza tymi, które są zgodne z

instrukcjami producenta.

28. Nakrętki samozabezpieczające i inne mocowania samozabezpieczające mogą utracić swoją skuteczność.
29. Bezwzględnie unikaj długotrwałego narażania łożysk na obecność wody, ponieważ doprowadzi to do rdzy i korozji. Należy pamiętać o noszeniu rękawic podczas pracy z łożyskami. Pocenie się może również prowadzić do rdzy i korozji.

DBANIE O YFLIKER

1. Po tygodniu lub dwóch korzystania z hulajnogi należy sprawdzić, czy kółka są nadal w doskonałym stanie. W tym celu należy obrócić łożyska i kółka oraz sprawdzić, czy nie wymagają smarowania lub podregulowania.
2. Prosimy nie przykrywać hulajnogi plastikiem podczas przechowywania lub transportu, ponieważ może on uszkodzić powierzchnię. **NIE UŻYWAĆ** mokrych szmatek, alkoholu, środków czyszczących ani rozpuszczalników do czyszczenia hulajnogi, ponieważ może to doprowadzić do utraty połysku, usunięcia naklejek czy rozpuszczenia materiałów, z których hulajnoga jest wykonana. Jeżeli hulajnoga zacznie tracić połysk, można ją wypolerować niewielką ilością wosku samochodowego.
3. W normalnych warunkach zaleca się rozmontowywanie, czyszczenie i smarowanie hulajnogi co 6 miesięcy. Prosimy zachować szczególną staranność przy ponownym montażu.
4. Jeżeli przednie widełki, kółka lub rama nie są dobrze przymocowane, można samodzielnie dokręcić śruby za pomocą klucza, uważając, by nie przykręcić ich za mocno lub za słabo.
5. Z powodu normalnego zużycia kółka poliuretanowe i łożyska mogą co pewien czas wymagać wymiany. Nowe kółka można otrzymać w miejscu zakupu hulajnogi. **NIE UŻYWAĆ** części przeznaczonych dla innych hulajnóg oraz innych producentów niż Fliker, ponieważ może to niekorzystnie wpłynąć na bezpieczeństwo.
6. Jeśli linka hamulca poluzuje się, prosimy wykręcić śrubę i nakrętkę w przekładni hamulcowej, po czym wyciągnąć linkę z zacisku. Następnie należy tak umieścić linkę, by była napięta, przykręcić śrubę i nakrętkę w przekładni hamulcowej, cały czas napinając przewód.
7. Z czasem nakrętki i śruby mogą się poluzowywać, zatem przed każdym użyciem hulajnogi należy sprawdzić, czy nie trzeba ich dokręcić.

Producent gwarantuje, iż niniejszy produkt pozostanie wolny od wad produkcyjnych przez okres 1 roku od dnia zakupu. Niniejsza gwarancja nie obejmuje standardowego zużycia ani uszkodzeń, wad czy szkód wynikających z niewłaściwego montażu, konserwacji lub przechowywania. Producent nie udziela żadnych innych gwarancji wyraźnych lub dorozumianych. Niniejsza gwarancja nie obowiązuje w przypadku:

- Użytkowania produktu w celach innych niż rekreacyjne
- Jakichkolwiek modyfikacji produktu
- Wynajmu lub użytkowania produktu w celach komercyjnych
- Niewłaściwego korzystania z produktu przez użytkownika lub zaniedbań z jego strony
- Użytkowania produktu przez osoby o ciężarze przekraczającym maksymalny dopuszczalny ciężar określony na produkcie.

Producent nie ponosi odpowiedzialności za straty uboczne lub wtórne oraz szkody wynikające bezpośrednio czy pośrednio z użytkowania niniejszego produktu. Spółka Yvolution zastrzega sobie prawo do naprawy, dostarczenia części zamiennych lub wymiany wadliwych produktów według własnego uznania.

Oryginalne dowody zakupu należy zachować na przyszłość.

Rejestracji dokonać można na stronie: <http://www.yvolution.com/warranty>

Z biurem obsługi klienta skontaktować można się pod numerem:

+44 800 802 1197

support@yvolution.com



VIKTIGT MEDDELANDE TILL FÖRÄLDRAR

Denna bruksanvisning innehåller viktig information som rör ditt barns säkerhet. Det är ditt ansvar att läsa igenom denna information tillsammans med ditt barn och säkerställa att han/hon till fullo förstår all information och alla varningar i bruksanvisningen. Läs igenom denna bruksanvisning noggrant innan du börjar montera sparkcykeln och gå igenom denna information tillsammans med användaren innan han/hon börjar använda sparkcykeln.

Obs! Behåll bruksanvisningen för framtida bruk. Återförsäljaren tar inget ansvar om skateboarden används på ett sätt som den inte är avsedd för eller om den varningsinformation som finns i bruksanvisningen inte följs.

Att använda och bromsa:

Rör dina höfter och ben från sida till sida (precis som i utförsäkning) för att komma igång och fortsatt åka genom att använda kroppens rörelser. För att stanna, tryck på handbromsen som sitter på handtaget



VARNING!

I likhet med alla mobila produkter kan sparkcyklar vara farliga om man inte är försiktig och uppmärksam vid användningen. Läs igenom bruksanvisningen innan du börjar använda din sparkcykel. Var särskilt uppmärksam på följande:

1. Läs instruktionsmanualen från tillverkaren.
2. Användarens ålder: över 7 år.
3. Max användarvikt: 100 kg. EN14619:2019.
4. Använd alltid skyddsutrustning såsom hjälm, knäskydd och armbågsskydd.
5. Använd alltid hjälm när du åker på sparkcykeln och ha hakremmen ordentligt fastspänd. Åk alltid i skor.
6. Låt inte barn under 5 år använda sparkcykeln.
7. Sätt en fot på basplattan, skjut fart med det andra benet.
8. Åk på jämnt, asfalterat underlag på avstånd från motorfordon.
9. Vi rekommenderar att du övar på att bromsa i olika hastigheter och på en öppen yta utan hinder innan du börjar åka.
10. Undvik branta gupp, brunnsgaller och plötsliga byten av underlag; sparkcykeln kan stanna plötsligt.
11. Undvik gator och underlag med vatten, sand, grus, jord, löv och annat skräp. Regn och dis försämrar grepp, broms och sikt.
12. Undvik överdrivna hastigheter som uppstår vid utförsäkning.
13. Vuxenhjälp krävs för att göra de initiala justeringarna då sparkcykeln viks upp och styret anpassas till barnets längd samt för att vika ihop sparkcykeln på slutet.
14. Håll fingrarna borta från vridmekanismen när du viker upp och ihop sparkcykeln.
15. Följ alla lokala trafikföreskrifter och andra reglering för sparkcykelåkning.
16. Se upp för fotgängare.
17. Kolla och dra åt alla fästansordningar föra varje åktur.
18. Byt omedelbart ut hjul och delar som har blivit utslitna eller gått sönder.
19. Använd bara på plant, rent och torrt underlag och om möjligt på avstånd från andra trafikanter.
20. Kontrollera att styret har ställts in på rätt sätt och att alla kopplingar sitter fast och inte är sönder.
21. Åkaren måste hålla i styret hela tiden. Låt aldrig fler än en användare åt gången åka på sparkcykeln.
22. För att stanna sparkcykeln använder du bromsen genom att trycka ner den bakre stänkskärmen med hälen.
23. Åk inte i mörker.
24. Kontrollera alltid sparkcykeln innan du åker för att inte komma i kläm eller fastna.
25. Bromsmekanismen blir varm vid kontinuerlig användning; rör inte vid den efter att du har bromsat.
26. Torka av med en fuktig trasa för att ta bort smuts och damm.
27. Inga modifikationer annat än på tillverkarens anvisning får göras.
28. Självvläsande muttrar och andra självvläsande fästansordningar kan tappa sin effektivitet.
29. Det är viktigt att inte utsätta kullagren för vatten under en längre tid, då detta leder till rost och korrosion. Använd alltid handskar när du hanterar kullagren; svett kan också leda till rost och korrosion.

UNDERHÅLLA DIN YFLIKER

1. När du har använt sparkcykeln en vecka eller två, måste hjulen kontrolleras för att säkerställa att de fortfarande fungerar som de ska. Detta gör du genom rotera kullagren och hjulen och kontrollera om det behövs smörjmedel eller justeringar.
2. Använd inte plast för att täcka sparkcykeln vid förvaring eller transport eftersom detta kan skada ytan. Använd INTE en våt trasa, alkohol, industriella rengöringsmedel eller lösningar för att rengöra sparkcykeln eftersom detta kan resultera i minskad glans, att märken lossnar och ha en upplösande effekt på materialet som sparkcykeln är tillverkad av. Om sparkcykelns glans minskar på enstaka partier kan du polera sparkcykeln med bilvax.
3. Under normala förhållanden rekommenderar vi att du monterar isär, rengör och smörjer sparkcykeln en gång i halvåret. Säkerställ sedan alltid att sparkcykeln blir korrekt monterad igen.
4. En framgaffeln, hjulen och/eller den bakre stödramen inte är tillräckligt åtdragna kan du använda en skruvmejsel för att dra åt bultarna så att de sitter ordentligt. Var noggrann så att du inte drar åt bultarna vare sig för hårt eller för löst.
5. På grund av normalt slitage kan PU-hjulen och kullagren behöva bytas ut efter en tids användning. Kontakta inköpsstället för att skaffa nya hjul. Använd INTE delar tillverkade för andra sparkcyklar – användning av andra delar än Fliker-delar kan påverka säkerheten.
6. Om bromskabeln sitter löst – skruva loss bulten och muttern på bromsväxeln och dra ut bromskabeln med en klämma. Sätt tillbaka bromskabeln så att den är spänd och skruva fast bulten och muttern på bromsväxeln samtidigt som du ser till att kabeln hålls spänd.
7. Med tiden kan muttrar och bultar komma att sitta löst – kontrollera därför att alla muttrar och bultar är ordentligt åtdragna före varje användningstillfälle.

Tillverkaren lämnar ett års garanti från inköpsdatum på fabriktionsfel. Garantin täcker inte normalt slitage eller någon annan form av skada, fel eller förlust orsakad av felaktig montering, underhåll eller förvaring. Inga andra direkta eller indirekta garantier gäller. Garantin gäller inte om produkten:

- Används för andra ändamål än fritidsaktiviteter
- Modifieras på något sätt
- Hyrs ut eller används för kommersiella ändamål
- Har missbrukats eller försumrats av användaren
- Har använts av personer som väger mer än den tillåtna maxvikt som anges för produkten.

Producenten är inte ansvarig för oförutsedda skador, följdskador eller direkta eller indirekta skador till följd av användning av denna produkt. Yvolution förbehåller sig rätten att efter eget gottfinnande reparera, leverera reservdelar eller ersätta en defekt produkt.

Spara ditt ursprungliga inköpskvitto

För att registrera dig online – gå till: <http://www.yvolution.com/warranty>

För att kontakta vår kundtjänst – ring:

+44 800 802 1197

support@yvolution.com



VIKTIG INFORMASJON TIL FORELDRE

Denne bruksanvisningen inneholder viktig informasjon som gjelder ditt barns sikkerhet. Du er ansvarlig for å lese igjennom denne informasjonen sammen med barnet ditt, slik at barnet er fullstendig kjent med informasjonen og advarslene i denne bruksanvisningen. Les igjennom denne håndboken før du setter sammen scooteren, og gå igjennom informasjonen med barnet før produktet brukes.

MERK: Les nøye igjennom denne bruksanvisningen og ta vare på den for fremtidig bruk. Produsenten eller forhandleren vil ikke være ansvarlig dersom rullebrettet er brukt til andre formål enn det produktet er beregnet til, eller dersom ikke alle advarslene i bruksanvisningen overholdes.

Hvordan å bruke og stoppe:

Beveg hoftene og beina fra side til side (akkurat som i slalåm) for å komme igang og fortsett å bevege deg med å bruke kroppen. For å stoppe, hold inne håndbremsen som er plassert på styret.



ADVARSEL!

På lik linje med alle bevegelige produkter, kan scootere være farlige hvis den ikke brukes varsomt. Les nøye igjennom brukerhåndboken før scooteren tas i bruk. Vær spesielt oppmerksom på følgende:

1. Les instruksjonsmanualen fra produsenten.
2. Alder på bruker: over 7 år
3. Maks. vekt på bruker: 100 kg. EN14619:2019.
4. Bruk alltid sikkerhetsutstyr, som f.eks. hjelm, kne- og albuebeskyttere.
5. Bruk alltid hjelm når du kjører på sparkesykkelen, og sørg for at hakestroppen er godt festet. Bruk alltid sko.
6. Ikke la barn under 5 år bruke sparkesykkelen.
7. Sett den ene foten på fotbrettet, og spark fra med den andre foten.
8. Kjør på jevne overflater av asfalt eller betong, der det ikke ferdes motorkjøretøyer.
9. Vi anbefaler at du øver på å bruke bremsen i forskjellige hastigheter, og på et åpent område fritt for hindringer, før du tar den i bruk.
10. Unngå bråe humper og fordypninger i underlaget, dreneringsgitter og steder der underlaget plutselig endrer seg. Sparkesykkelen kan stoppe plutselig.
11. Unngå gater og overflater med vann, sand, grus, jord, løv og andre fremmedlegemer. Vått vær gir dårligere veigrep, bremsing og sikt.
12. Unngå for høy fart under kjøring i nedoverbakker.
13. Barn må få hjelp av en voksen under klargjøringsprosedyrene: Når sparkesykkelen skal foldes ut, når styret og styringen skal justeres i høyden og etter bruk, når sykkelen skal foldes sammen igjen.
14. Hold fingrene klar av foldemekanismen når du folder sammen eller folder ut sykkelen.
15. Følg alle trafikkregler, samt regler for sparkesykkelbruk, som gjelder på stedet.
16. Se opp for fotgjengere.
17. Sjekk og sikre alle innfestinger før hver kjøretur.
18. Skift ut slitte eller ødelagte deler og hjul med én gang.
19. Må kun brukes på flate, rene, tørre overflater og, når mulig, ikke i nærheten av andre brukere av veien.
20. Sjekk at styresystemet er korrekt justert, og at alle forbindelseskomponenter er sikkert festet og ikke ødelagte.
21. Brukeren må holde i styret til enhver tid. La aldri mer enn én bruker være på sykkelen av gangen.
22. For å stoppe sparkesykkelen bremser du ved å trykke ned på bakskjermen med skohælen.
23. Ikke kjør i mørket.
24. Inspiser alltid sparkesykkelen før bruk med tanke på å unngå klemskader eller at du setter deg fast.
25. Bremsemekanismen blir varm etter kontinuerlig bruk. Ikke rør mekanismen etter bremsing.

26. Tørk med en fuktig klut for å fjerne skitt og støv.
27. Det må ikke gjøres endringer på sykkelen utover det som fremgår av produsentens anvisninger.
28. Selvlåsende mutre og andre selvlåsende festemidler kan miste virkningen etter hvert.
29. Det er av avgjørende viktighet at kulelager ikke er fuktige eller nedsenket i vann i lang tid, da dette vil føre til rust og korrosjon. Husk å bruke hansker når du håndterer kulelager. Svette kan også føre til rust og korrosjon.

BEHANDLING AF DIN YFLIKER

1. Når du har brukt dit løbehjul i en uge eller to, skal hjulene tjekkes for at sikre, at de stadigvæk er i perfekt brukbar stand. For at sikre det skal du rotere lejerne og hjulene samt tjekke om der er brug for nogen smøring eller indstillinger.
2. Brug ikke plastik til at dække dit løbehjul med, hvis den skal opbevares eller transportes, fordi det kan beskadige overfladen. Brug IKKE en fugtig klud, alkohol, industrirengøringsmidler eller opløsningsmidler til at rengøre løbehjulet med, fordi det kan medføre tab af glans, fjernelse af overføringsbillede eller opløse løbehjulets materialer. Hvis løbehjulet mister sin glans, kan der anvendes en lille smule bilvoks til at pudse løbehjulet med.
3. Under normale omstændigheder anbefales det, at du afmonterer, rengør og smører løbehjulet hver 6. måned. Vær yderst forsigtig med at tjekke, at løbehjulet er korrekt samlet.
4. Hvis forgaflen, hjulene og/eller det bagerste støttestativ ikke er korrekt fastspændt, kan du bruge en svensknøgle til at stramme boltene ordentligt med. Sørg for ikke at stramme boltene for meget eller for lidt.
5. På grund af normal slid skal PU-hjulene og lejerne efter nogen tid udskiftes. Kontakt købsstedet for nye hjul. Brug IKKE dele, der er lavet til andre løbehjul; brugen af andre dele end Flikers kan påvirke din sikkerhed.
6. Hvis bremsekablet løsner sig, så sku bolten og møtrikken af på bremsetøjet, og træk bremsekablet ud med en klemme. Sæt bremsekablet på igen, så det er stramt, og skru bolten og møtrikken på bremsetøjet, mens du samtidigt holder kablet stramt.
7. Med tiden kan møtrikker og bolte blive løse; tjek, om alle møtrikker og bolte er strammet nok inden hver brug af dit løbehjul.

Produsenten gir en garanti på 1 år fra kjøpsdato for produksjonsfeil. Garantien dekker ikke normal slitasje eller noen form for skade, feil eller tap som er forårsaket av feil montering, vedlikehold eller oppbevaring. Ingen andre direkte eller indirekte garantier er gjeldende. Garantien vil være ugyldig dersom produktet er:

- Bruk til andre formål enn fritidsaktiviteter
- Endret på noen som helst måte
- Utleid eller brukt til kommersielle formål
- Brukeren har misbrukt eller forsømt produktet
- Brukt av personer som veier mer enn den maksimale vektgrensen som er spesifisert for produktet.

Produsenten er ikke ansvarlig for tilfeldige skader, følgeskader eller tap forårsaket av direkte eller indirekte bruk av dette produktet. Yvolution forbeholder seg retten til å reparere, levere reservedeler eller erstatte et defekt produkt etter eget skjønn.

Ta vare på den originale salgskvitteringen din.

For å registrere deg på nettet, gå til:
<http://www.yvolution.com/warranty>

For å kontakte vår kundeservice, ring:

+44 800 802 1197
support@yvolution.com



VIGTIG MEDDELELSE TIL FORÆLDRENE

Denne vejledning indeholder vigtige oplysninger om dit barns sikkerhed. Det er dit ansvar at gennemgå disse oplysninger sammen med dit barn og sikre, at barnet er fuldt ud bekendt med alle oplysninger og advarsler i vejledningen. Læs denne vejledning grundigt igennem, inden du påbegynder samling af løbehjulet, og gennemgå disse oplysninger med børnene, inden de bruger løbehjulet.

BEMÆRK: Læs denne vejledning omhyggeligt og gem til senere brug. Forhandleren er ikke ansvarlig, hvis skateboardet anvendes på en måde, som det ikke var beregnet til, eller hvis alle advarsler, som er anført i vejledningen, ikke følges.

At anvende og stoppe:

Bevæg dine hofter og ben fra side til side (ligesom at stå på ski), for at komme i gang, og fortsæt bevægelsen ved at bruge kroppens kraft. For at stoppe, tryk på håndbremsen beliggende på styret.



ADVARSEL!

Ligesom alle andre bevægelige produkter kan løbehjul være farlige, hvis der ikke udvises passende behandling og opmærksomhed. Sørg for at læse vejledningen, inden du bruger dit løbehjul. Læg især mærke til følgende:

1. Læs brugsanvisningen leveret af producenten.
2. Brugerens alder: over 7 år
3. Maks. Brugervægt 100 kg. EN14619:2019.
4. Bær altid sikkerhedsudstyr såsom hjelm, knæbeskyttere og albuebeskyttere
5. Bær altid en hjelm, når du kører på din scooter, og hold hagesnoren sikkert spændt. Brug altid sko.
6. Lad ikke børn under 5 år bruge scooteren.
7. Placer den ene fod på baseboardet, skub fremad med den anden fod.
8. Kør på glatte, asfalterede overflader væk fra motorkøretøjer.
9. Vi anbefaler, at du øver at bremse ved forskellige hastigheder på åbne områder fri for forhindringer inden kørsel.
10. Undgå stejle bump, drænrister og pludselige overfladeforandringer. Scooter kan pludselig stoppe.
11. Undgå gader og overflader med vand, sand, grus, snavs, blade og andet skidt. Vådt vejr svækker traktion, bremsning og udsyn.
12. Undgå overdreven hastighed forbundet med nedadgående kørsler.
13. Voksne skal hjælpe børn i de indledende tilpasningsprocedurer med at udfolde scooter, justere styr til højden og til sidst at folde scooter.
14. Hold fingrene fri fra drejemekanismen, når du folder eller udfolder scooteren.
15. Overhold alle lokale love og regler for scooterkørsel.
16. Pas på fodgængere.
17. Kontroller og fastgør alle fastgørelseselementer inden hver tur.
18. Udskift slidte eller ødelagte dele og hjul med det samme.
19. Brug kun på fladt, rent, tørt underlag, og hvor muligt, væk fra andre trafikanter.
20. Kontroller at styresystemet er korrekt justeret, og at alle forbindelseskomponenter er fastgjort og ikke er brudt.
21. Rytteren skal til enhver tid have et greb om styret. Tillad aldrig mere end én bruger ad gangen at køre på en scooter.
22. For at stoppe scooteren skal du anvende bremsen ved at trykke ned på bagskærmen med hælen på din sko.
23. Kør ikke i mørket.
24. Undersøg altid scooteren inden kørsel for at undgå at sidde fast eller blive klemt.
25. Mekanismen til at reducere hastigheden bliver varm ved kontinuerlig brug, rør ikke efter bremsning.
26. Tør af med en fugtig klud for at fjerne snavs og støv.
27. Der må ikke foretages andre ændringer end fabrikantens anvisninger.
28. Selvlåsende møtrikker og andre selvlåsende fastgørelser kan miste deres effektivitet.
29. Det er afgørende, at du ikke udsætter lejer for vand i længere tid, da det vil føre til rust og korrosion. Sørg for at bære handsker, når du håndterer lejer. Sved kan også føre til rust og korrosion.

BEHANDLING AF DIN YFLIKER

1. Når du har brugt dit løbehjul i en uge eller to, skal hjulene tjekkes for at sikre, at de stadigvæk er i perfekt brugbar stand. For at sikre det skal du rotere lejerne og hjulene samt tjekke om der er brug for nogen smøring eller indstillinger.
2. Brug ikke plastik til at dække dit løbehjul med, hvis den skal opbevares eller transportes, fordi det kan beskadige overfladen. Brug IKKE en fugtig klud, alkohol, industrirengøringsmidler eller opløsningsmidler til at rengøre løbehjulet med, fordi det kan medføre tab af glans, fjernelse af overføringsbillede eller opløse løbehjulets materialer. Hvis løbehjulet mister sin glans, kan der anvendes en lille smule bilvoks til at pudse løbehjulet med.
3. Under normale omstændigheder anbefales det, at du afmonterer, rengør og smører løbehjulet hver 6. måned. Vær yderst forsigtig med at tjekke, at løbehjulet er korrekt samlet.
4. Hvis forgaflen, hjulene og/eller det bagerste støttestativ ikke er korrekt fastspændt, kan du bruge en svensknøgle til at stramme boltene ordentligt med. Sørg for ikke at stramme boltene for meget eller for lidt.
5. På grund af normal slid skal PU-hjulene og lejerne efter nogen tid udskiftes. Kontakt købsstedet for nye hjul. Brug IKKE dele, der er lavet til andre løbehjul; brugen af andre dele end Flikers kan påvirke din sikkerhed.
6. Hvis bremsekablet løsner sig, så sku boltene og møtrikken af på bremsetøjet, og træk bremsekablet ud med en klemme. Sæt bremsekablet på igen, så det er stramt, og skru boltene og møtrikken på bremsetøjet, mens du samtidigt holder kablet stramt.
7. Med tiden kan møtrikker og bolte blive løse; tjek, om alle møtrikker og bolte er strammet nok inden hver brug af dit løbehjul.

Producenten garanterer, at dette produkt er fri for produktionsfejl i en periode på 1 år fra købsdatoen. Denne garanti dækker ikke normalt slid eller enhver skade, fejl eller tab forårsaget af ukorrekt samling, vedligeholdelse eller opbevaring. Der er ingen andre udtrykkelige eller implicite garantier. Denne garanti er ugyldig, hvis dette produkt nogensinde:

- bruges på en anden måde end til fritidsbrug
- ændres på nogen som helst måde
- udlejes eller benyttes til kommerciel brug
- misbruges eller forsømmes af brugeren
- benyttes af købere, der vejer over den max vægt, der er angivet på produktet.

Producenten drages ikke til ansvar for tilfældig eller deraf følgende tab eller skade på grund af direkte eller indirekte brug af dette produkt. Yvolution forbeholder sig ret til at reparere, levere reservedele eller udskifte et defekt produkt efter vores eget skøn.

Gem din oprindelige købskvittering.

For online registrering bedes du gå til:
<http://www.yvolution.com/warranty>

For kontakt med vores kundeservice bedes du ringe til:

+44 800 802 1197
support@yvolution.com



TÄRKEÄÄ TIETOA VANHEMILLE

Tässä ohjekirjassa on tärkeitä tietoja, jotka koskevat lapsesi turvallisuutta. On sinun vastuullasi käydä läpi nämä tiedot lapsesi kanssa ja varmistaa, että lapsesi ovat tietoisia kaikista tämän ohjekirjan sisältämistä tiedoista ja varoituksista. Lue tämä ohjekirja ensin huolellisesti ennen kuin aloitat tämän potkulaudan kokoamisen. Käy läpi nämä tiedot potkulaudalla ajavien lasten kanssa ennen kuin he ryhtyvät ajamaan.

HUOMAUTUS: Lue tämä ohjekirja huolellisesti ja säilytä se vastaisuuden varalle. Myyntiliike ei ota vastuuta, jos skootterin käytetään muulla tavalla kuin mihin se on tarkoitettu tai jos kaikkia ohjekirjassa ilmoitettuja varoituksia ei noudateta.

Ohjeet käyttöön ja pysähtymiseen:

Liikuta lantiota ja jalkoja sivulta toiselle (kuin lasketellessa) päästäksesi vauhtiin, ja jatka liikkumista kehon voimalla. Käytä ohjaustangon käsijarrua pysähtymiseen.



VAROITUS!

Kuten kaikki liikkuvat välineet, potkulaudat voivat olla vaarallisia, jos niiden käytössä ei olla varovaisia. Muista lukea ohjekirja ennen kuin ajat potkulaudalla. Kiinnitä huomiota varsinkin seuraaviin seikkoihin:

1. Lue valmistajan antamat käyttöohjeet.
2. Käyttäjän ikä: yli 7 vuotta
3. Käyttäjä saa painaa korkeintaan 100 kg. EN14619:2019.
4. Pidä aina kypärän, polvisuojusten ja kyynärsuojusten tapaisia suojarusteita käytön aikana.
5. Pidä aina kypärää ajaessasi laudalla ja pidä sen hihna tiukasti kiinnitettynä. Pidä aina kenkiä jalassa.
6. Alle 5-vuotiaat eivät saa käyttää potkulautaa.
7. Aseta jalka jalustalle ja työnnä vauhtia toisella jalalla.
8. Aja sileällä, asfaltoidulla pinnalla, jossa ei kulje moottoriajoneuvoja.
9. Ennen käytön aloittamista suosittelemme jarrun käytön harjoittelua eri nopeuksilla ja avoimessa paikassa, jossa ei ole esteitä.
10. Vältä töyssyjä, viemärinkansia ja nopeasti vaihtuvia alustoja. Niillä ajaessa potkulautaa voi pysähtyä äkisti.
11. Vältä katuja ja alustoja, joilla on vettä, hiekkaa, soraa, likaa, lehtiä tai muuta vastaava ainesta. Sadesää vähentää kitkaa sekä haittaa jarruttamista ja näkyvyyttä.
12. Vältä liiallista nopeutta alamäissä.
13. Täysi-ikäisten on autettava lapsia potkulaudan avaamisessa, ohjaustangon säätämisessä sekä potkulaudan kokoontaittamisessa.
14. Pidä sormesi etäällä saranamekanismista potkulaudan avaamisen aikana.
15. Noudata kaikkia liikennesääntöjä sekä potkulaudan käyttöön liittyviä asetuksia.
16. Valvo jalankulkijoita.
17. Tarkista ja kiinnitä kiinnikkeet ennen jokaista käyttökertaa.
18. Vaihda kuluneet tai rikkiinäiset osat ja pyörät välittömästi.
19. Käytä ainoastaan litteällä, puhtaalla ja kuivalla alustalla sekä mahdollisimman etäällä muista väylällä kulkijoista.
20. Varmista, että ohjausjärjestelmä on säädetty kunnolla ja että kaikki liitännät on kiinnitetty ja ne ovat kunnossa.
21. Käyttäjän on pidettävä aina kiinni ohjauskahvoista. Potkulautaa saa ajaa ainoastaan yksi henkilö kerrallaan.
22. Voit pysäyttää potkulaudan painamalla takalokasuojassa olevaa jarrua kenkäsi kannalla.
23. Älä aja pimeällä.
24. Tarkista potkulautaa aina ennen ajokertaa välttääksesi vaatteiden takertumisen tai puristuksiin jäämisen.
25. Jarrutusmekanismi voi kuumentua käytön yhteydessä. Älä kosketa sitä jarruttamisen jälkeen.
26. Poista lika ja pöly pyyhkimällä märällä rätillä.
27. Potkulautaan ei saa tehdä muita kuin valmistajan ohjeistusten mukaisia muutoksia.
28. Itsestään kiinnittyvät mutterit ynnä muut itsestään kiinnittyvät kiinnikkeet voivat

- menettää tehoaan käytössä.
29. Laakereita ei saa altistaa vedellä liian pitkään, sillä tämä voi johtaa korroosioon ja ruostumiseen. Muista pitää käsineitä laakerien käsittelyn yhteydessä, sillä hikoilu voi aiheuttaa korroosiota ja ruostetta.

YFLIKERIN HUOLTO

1. Kun olet käyttänyt potkulautaa viikon tai pari, tarkista pyörät varmistaaksesi, että ne ovat yhä hyvässä toimintakunnossa. Tee tarkistus pyörittämällä laakereita ja pyöriä ja tarkista, tarvitaanko rasvausta tai säätöjä.
2. Älä käytä muovisia potkulaudan suojuksena säilytyksen tai kuljetuksen aikana, koska se voi vahingoittaa potkulaudan pintaa. ÄLÄ käytä märkää liinaa, alkoholia, teollisuuden puhdistusaineita tai liuottimia potkulaudan puhdistukseen, koska se voi aiheuttaa pintakiillon menetyksen, tarrojen irtoamisen tai potkulaudan materiaalien liukenemisen. Jos potkulautaa menettää kiillon, sen kiillottamiseen voi käyttää pientä määrää autovahaa.
3. Tavallisissa olosuhteissa on suositeltavaa, että purat, puhdistat ja rasvaat potkulaudan aina 6 kuukauden välein. Ole erittäin huolellinen ja varmista, että potkulautaa kootaan oikein.
4. Jos etuhaarukka, pyörät ja/tai takarunko eivät ole kunnolla kiristettyjä, voit käyttää ruuviavainta pulttien kiristämiseen tiukalle. Varmista, että et kiristä pultteja liikaa tai liian vähän.
5. Normaalisissa käytössä PU:n pyörät ja laakerit voidaan tarvita vaihtaa jonkin ajan kuluttua. Ota yhteyttä potkulaudan ostopaikkaan uusien pyörien hankkimiseksi. ÄLÄ käytä muille potkulaudoille suunniteltuja osia, koska muiden kuin Flikerin osien käyttö voi vaikuttaa sen turvallisuuteen.
6. Jos jarrukaapeli löystyy, kierrä jarrulaitteen pultti ja mutteri auki ja vedä jarrukaapeli ulos ruuvipuristimella. Sijoita jarrukaapeli niin, että se on kireä ja kiinnität pultti ja mutteri jarrulaitteeseen samalla kun pidät kaapelia kireällä.
7. Aikaa myöten mutterit ja pultit saattavat löystyä; tarkista, että kaikki mutterit ja pultit on kiristetty kunnolla ennen kutakin potkulaudan käyttökertaa.

Valmistaja takaa yhden (1) vuoden ajaksi ostopäivästä, että tässä tuotteessa ei ole valmistusvirheitä. Tämä takuu ei kata normaalia kulumista tai vauriota, vikaa tai menetyksiä, joka johtuu väärästä kokoamisesta, huollosta tai säilytyksestä. Muita ilmaistuja tai epäsuoria takuita ei ole. Tämä takuu on mitätön, jos:

- tuotetta käytetään muuhun kuin virkistystarkoitukseen
- tuotetta muutetaan millään tavoin
- tuotetta vuokrataan tai käytetään kaupallisesti
- kuluttaja laiminlyö tai väärinkäyttää tuotetta
- tuotteella ajajat painavat enemmän kuin tuotteeseen merkitty maksimipaino.

Valmistaja ei ole vastuussa satunnaisista tai seuraamuksellisista menetyksistä tai vahingoista, jotka johtuvat suoraan tai epäsuorasti tämän tuotteen käytöstä. Yvolution pidättää itsellään oikeuden korjata, toimittaa varaosia tai korvata viallinen tuote oman harkintansa mukaan.

Säilytä alkuperäinen ostokuitti.

Rekisteröi tuotteesi verkossa osoitteessa:

<http://www.yvolution.com/warranty>

Ota yhteyttä asiakaspalveluun soittamalla numeroon:

+44 800 802 1197

support@yvolution.com



ВАЖНОЕ УВЕДОМЛЕНИЕ ДЛЯ РОДИТЕЛЕЙ!

В данном руководстве приведена важная информация, касающаяся безопасности вашего ребенка. Вам необходимо изучить данное руководство и передать своему ребенку все необходимые сведения. Внимательно прочтите данное руководство, прежде чем приступить к сборке самоката. Расскажите ребенку об управлении самокатом и мерах предосторожности, прежде чем он начнет кататься на самокате.

ПРИМЕЧАНИЕ: Внимательно прочтите данное руководство и сохраните его для справок в будущем. Дилер не несет ответственности в случае использования скейтборда не по назначению или с нарушением всевозможных предупреждений, приведенных в руководстве.

Правила использования:

Двигайте бедрами и ногами из стороны в сторону (как при катании на лыжах с горки), чтобы продолжить двигаться при помощи движений тела. Чтобы остановиться, нажмите на тормоз на руле.



ВНИМАНИЕ!

Подобно любому средству передвижения, самокаты могут оказаться опасными, если не проявлять должную осторожность и внимание. Внимательно прочтите руководство перед тем, как заниматься своим самокатом. Обратите особое внимание на следующее:

1. Прочтите инструкцию по эксплуатации от производителя.
2. Возраст пользователя: старше 7 лет
3. Макс. вес пользователя: 100 кг. EN14619:2019.
4. Всегда носите защитную экипировку – шлем, наколенники и налокотники.
5. Во время езды на самокате всегда носите шлем и надежно закрепляйте подбородочный ремешок. Также всегда носите ботинки.
6. Не разрешайте детям младше 5 лет пользоваться самокатом.
7. Станьте одной ногой на деку и отталкивайтесь вперед второй
8. Катайтесь на ровных мощеных поверхностях подальше от автомобилей.
9. Перед катанием советуем попрактиковаться в торможении при разных скоростях на открытой площадке без препятствий.
10. Избегайте острых выступов, дренажных решеток и резких изменений поверхности. Самокат может резко остановиться.
11. Избегайте улиц и поверхностей с водой, песком, гравием, грязью, листьями и прочим наносом. В мокрую погоду сцепление, торможение и видимость ухудшаются.
12. Не разгоняйтесь слишком сильно на спусках.
13. Взрослые должны помочь детям подготовить самокат к езде – распаковать, подогнать высоту рамы и руля, а также сложить самокат.
14. Держите пальцы подальше от осевого механизма, раскладывая и складывая самокат.
15. Придерживайтесь всех местных правил дорожного движения и езды на самокате.
16. Обращайте внимание на пешеходов.
17. Проверяйте и пристегивайте все крепления перед каждым катанием.
18. Немедленно меняйте сношенные или сломанные части и колеса.
19. Катайтесь только на ровной, чистой и сухой поверхности, по возможности вдали от других участников дорожного движения.
20. Проверьте, правильно ли подогнана система рулевого управления. Все соединительные компоненты должны быть исправны и надежно закреплены.
21. Ездок должен постоянно держаться за ручки. На самокате запрещено находиться более чем одному человеку.
22. Для остановки самоката воспользуйтесь тормозом, надавив на заднее крыло пяткой своего ботинка.
23. Не катайтесь в темноте.
24. Всегда осматривайте самокат перед катанием во избежание защемления и сдавливания.
25. Тормозной механизм нагревается вследствие продолжительного использования, поэтому не

- касается его после торможения.
26. Протирайте ветошью для удаления грязи и пыли.
 27. Запрещено вносить модификации, не предусмотренные инструкциями от производителя.
 28. Самостопорящиеся гайки и другие самофиксирующиеся крепления могут потерять свою эффективность.
 29. Важно следить за тем, чтобы подшипники не подвергались воздействию воды в течение длительного времени, поскольку это приведет к ржавению и коррозии. Обязательно надевайте перчатки при работе с подшипниками – пот тоже приводит к тем же последствиям.

КАК УХАЖИВАТЬ ЗА САМОКАТОМ YFLIKER

1. После пользования самокатом в течение одной-двух недель необходимо проверить колеса, чтобы убедиться в том, что они все еще пребывают в идеальном рабочем состоянии. Для этого прокрутите подшипники и колеса, и проверьте, не нужно ли их смазать или отрегулировать.
2. При хранении или транспортировке самоката не покрывайте его пластиковой пленкой, поскольку это может повредить его отделочное покрытие. НЕ протирайте самокат тряпкой, смоченной спиртом, промышленными очистителями или растворителями, поскольку это может привести к утрате блеска, удалению наклеек или растворению материала, из которого изготовлен самокат. Если отделочное покрытие самоката утратило свой блеск, можно отполировать его небольшим количеством автомобильного воска.
3. При нормальной эксплуатации рекомендуется разбирать, чистить и смазывать самокат каждые 6 месяцев. Будьте внимательны и не ошибитесь при повторной сборке самоката.
4. Если передняя вилка, колеса или задняя опорная конструкция затянуты неправильно, можно воспользоваться гаечным ключом для правильной подтяжки болтов. Проследите за тем, чтобы затяжка болтов не была чрезмерной или слишком слабой.
5. В связи с нормальным износом, по прошествии некоторого времени может потребоваться замена полиуретановых колес и подшипников. Обратитесь за новыми колесами в магазин, где был куплен сам самокат. ЗАПРЕЩАЕТСЯ использовать детали, предназначенные для других самокатов, поскольку это может неблагоприятно сказаться на вашей безопасности.
6. Если ослаб тормозной тросик, отвинтите болт с гайкой на тормозном механизме и извлеките из него тормозной тросик с зажимом. Отрегулируйте тормозной тросик, обеспечив нужное натяжение, затем завинтите болт с гайкой на тормозном механизме, сохраняя натяжение тросика.
7. Затяжка гаек и болтов может ослабевать со временем, поэтому перед каждым использованием самоката проверяйте, достаточно ли затянуты все гайки и болты.

Производитель гарантирует отсутствие в этом изделии дефектов изготовления на протяжении 1 года от даты покупки. Данная гарантия не распространяется на обычный эксплуатационный износ и любые повреждения, отказы или потери, вызванные ненадлежащей сборкой, неправильным техобслуживанием или хранением. Не даются какие-либо иные явно сформулированные или подразумеваемые гарантии. Данная гарантия утрачивает свою силу в случае, если изделие когда-либо:

- использовалось с какими-либо иными целями, помимо рекреационных
- было модифицировано каким-либо образом
- использовалось напрокат или с коммерческими целями
- подвергалось неправильному или небрежному обращению со стороны потребителя
- использовалось ездоками, вес которых превышает максимально допустимый для данного изделия.

Производитель не несет ответственность за случайный или косвенный ущерб, прямо или косвенно обусловленный использованием этого изделия. Yvolution оставляет за собой право по своему усмотрению решать, чем делать в том или ином конкретном случае – ремонтировать, поставить детали на замену или полностью заменить дефектное изделие.

Сохраните для своего архива оригинал квитанции о продаже.

Для онлайн-регистрации изделия зайдите по адресу: <http://www.yvolution.com/warranty>

В службу поддержки потребителей следует обращаться по телефону:

+44 800 802 1197 support@yvolution.com



Yvolution™



#yvolutionfamily

come and join us!

YVOLUTION.COM

Europe Head Office

Yvolve Sports Ltd

13-18 City Quay

Dublin 2

D02ED70

Ireland

support@yvolution.com

USA Office

Yvolution USA, INC.

2390 Crenshaw Blvd. #356

Torrance, CA. 90501

support@yvolution.com

UK Office

Western Avenue

Western Docks

Southampton

SO15 0HH

support@yvolution.com

www.yvolution.com

ITEM CODE : YS15Y2, YS15Y1

© 2021 Yvolve Sports Ltd.

All Rights Reserved.

Tous droits réservés.

Made in China

Fabriqué en Chine

Hecho en China

In China hergestellt

Fabbricato in Cina