



# velo<sup>TM</sup> trike



Yvolution<sup>TM</sup>

yvolution.com

---

**EUROPE HEAD OFFICE**

Yvolve Sports Ltd

13-18 City Quay  
Dublin 2  
D02ED70

Ireland

support@yvolution.com

**USA OFFICE**

Yvolution USA, INC.

2390 Crenshaw Blvd.  
#356 Torrance, CA.

90501

support@yvolution.com

**UK OFFICE**

Western Avenue

Western Docks  
Southampton

SO15 0HH

support@yvolution.com

---

© 2022 Yvolve Sports Ltd.  
All Rights Reserved.  
Tous droits réservés.  
Alle Rechte vorbehalten.



**WARNING! - AVVERTANZA!**  
**¡ADVERTENCIA! -ATENÇÃO!**  
**ATTENTION! - ACHTUNG!**

Made in China  
Fabriqué en Chine  
Hergestellt in China  
Gemaakt in China

CONTENTS, INCLUDING SPECIFICATIONS AND  
COLOURS, MAY VARY FROM PHOTOS DEPICTED  
ON PACKAGE

LES CONTENUS, INCLUANT LES CARACTÉRISTIQUES  
ET LES COULEURS, PEUVENT VARIER DE L'IMAGE  
REPRÉSENTÉE SUR L'EMBALLAGE.

Item number: YT34H1, YT34H2, YT34L1, YT34L2,  
YT34G1, YT34G2, YT34Y1, YT34Y2

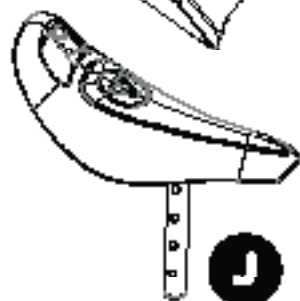
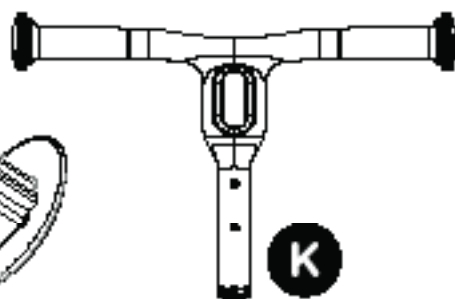
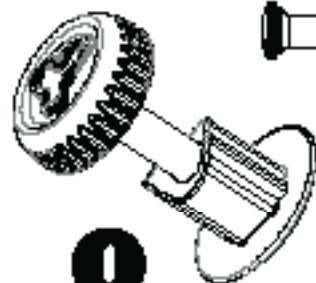
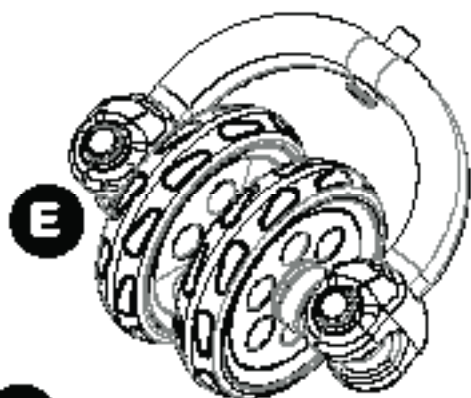
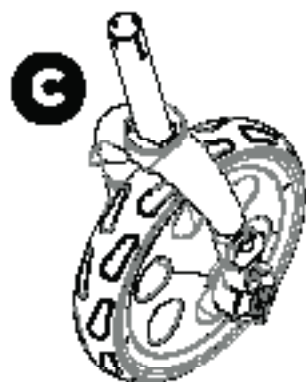
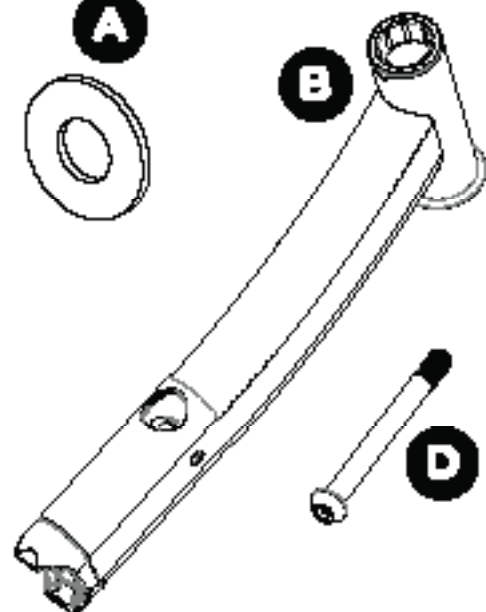

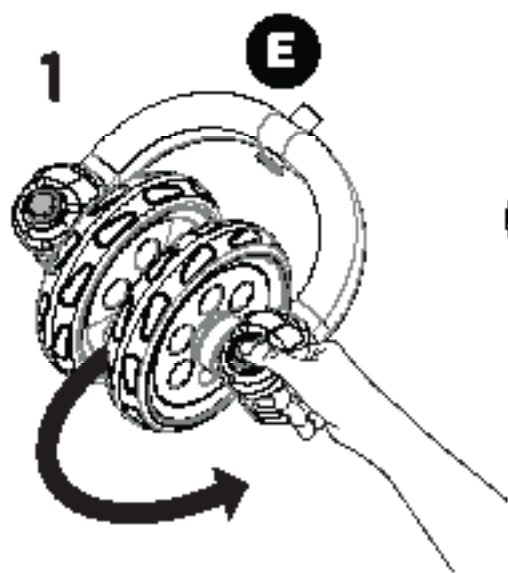
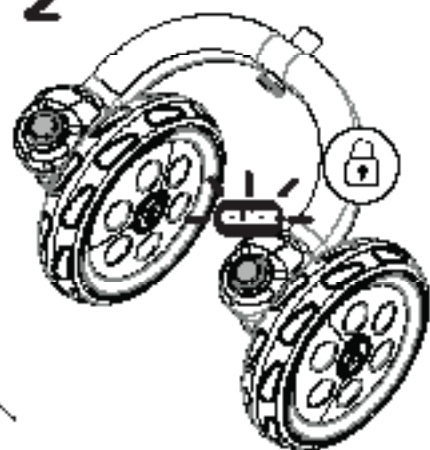
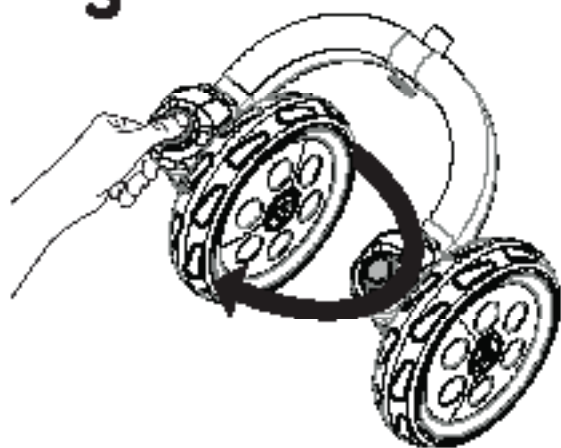
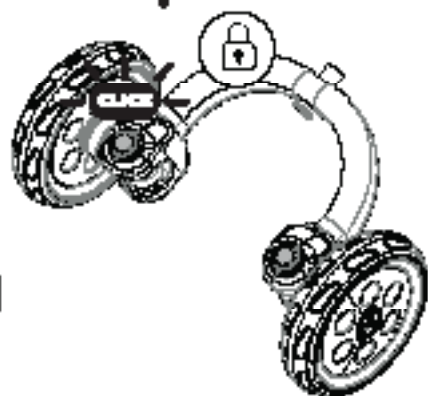
**1****2****3****4**

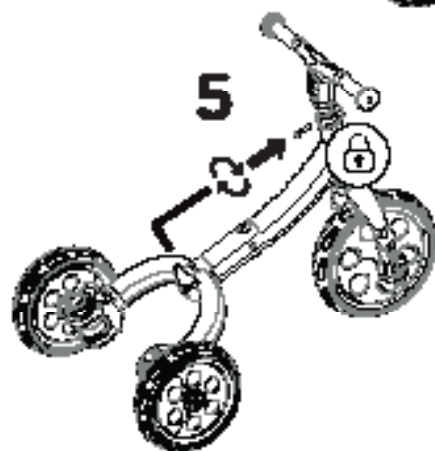
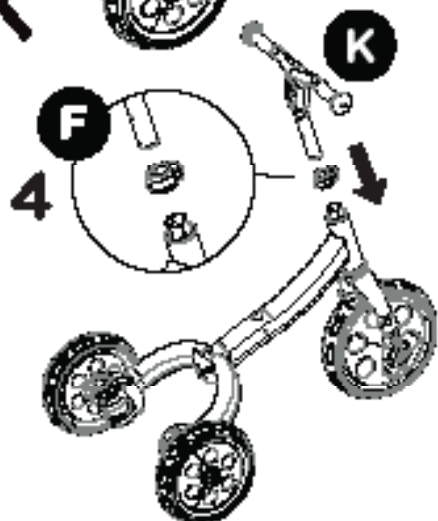
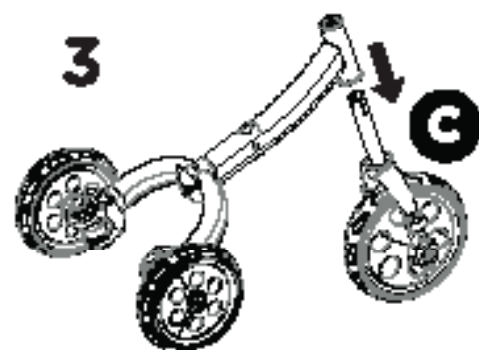
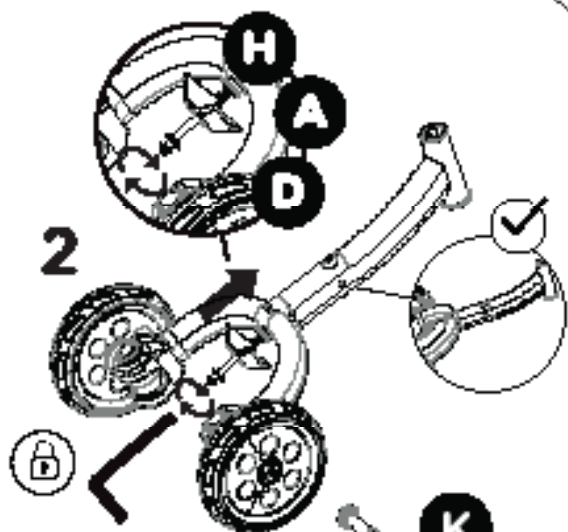
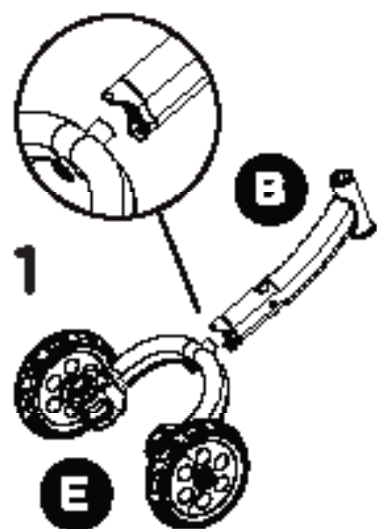

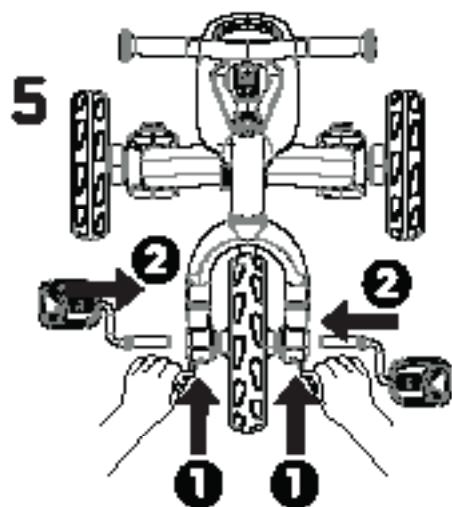
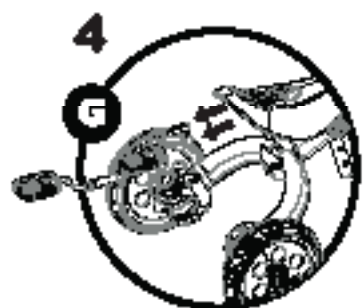
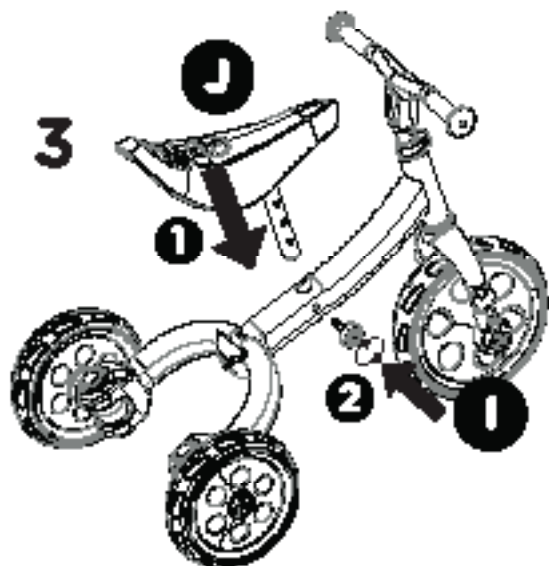
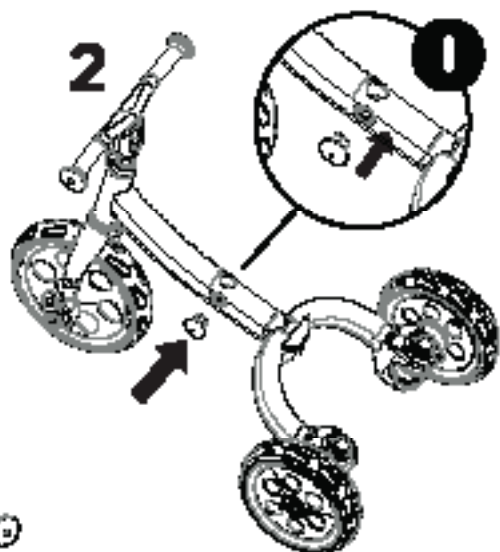
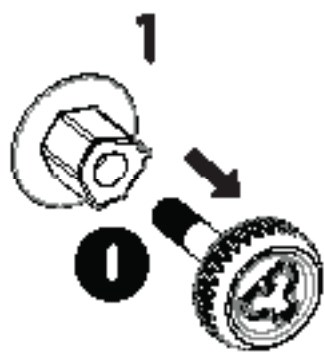

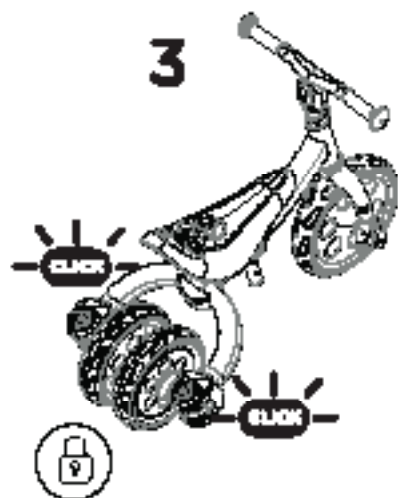
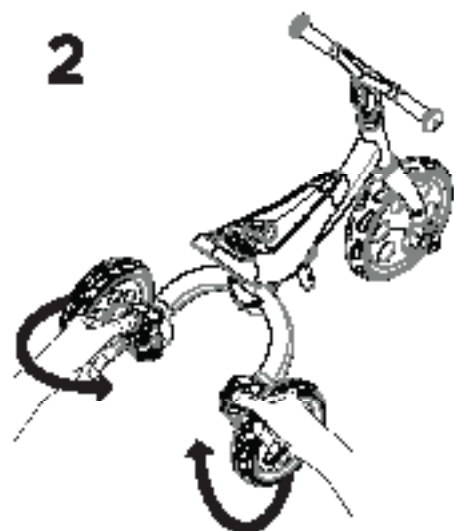
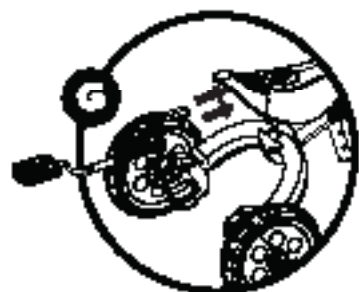
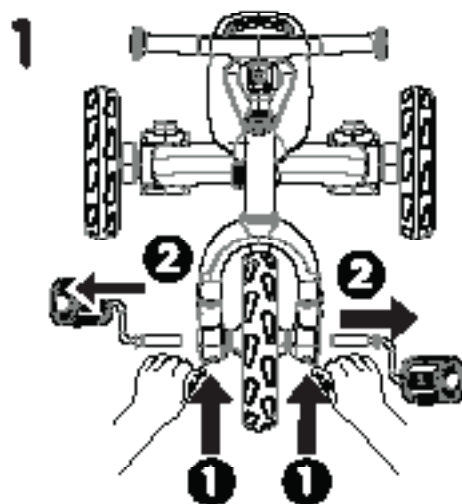
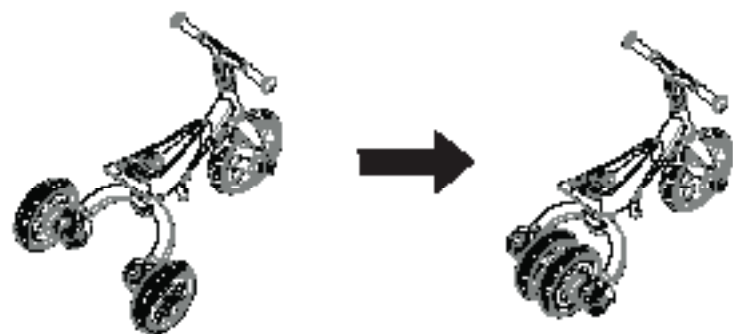



## **WARNING!**

Adult assembly required!

**TO AVOID SERIOUS INJURY:** Continuous adult supervision required; never use near motor vehicles; never use near streets, swimming pools, hills, steps, or sloped driveways; Always wear shoes when using the tricycle. Never allow more than one rider.

Protective equipment should be worn. Not to be used in traffic. 25 Kg max. Adult assembly required. To be used under the direct supervision of an adult. Warning. This toy has no brake. Wear protective clothing on the head, elbows, hands and knees during use. Basic tools required for assembly. Clean with a damp sponge or cloth – do not submerge the item into water. Read these instructions before use, follow them and keep them for reference. Recommended age: 18 months - 3 years.

1. Adult assembly required!
2. Before riding, please check that all fasteners are correctly secure.
3. Always wear shoes when riding.
4. For the child's personal safety, always use safety equipment such as Helmet, Elbow pads, Knee Pads, and Gloves.
5. Always wear a properly fitted helmet that complies with U.S. Consumer Product Safety Commission (CPSC) Standard 16 CFR 1203.
6. To be used on smooth paved surfaces without any traffic. Not for use on public roads.
7. Not to be used at dusk, at night, or at times of limited visibility and unfit weather.
8. Replace worn or broken parts immediately.
9. Only one person riding at a time.
10. Maximum weight is 25 kgs.
11. This product is for children between 18 months - 3 years.
12. Adult assembly required. Choking hazard to children under the age of 3 years - contains small parts prior to assembly
13. The toy should be used with caution since skill is required to avoid falls or collisions causing injury to the user or third parties.
14. When converting from tricycle to balance trainer mode, do not use the pedals. Store pedals under the seat.



## Maintenance:

- Routinely ensure that all fasteners have not become loose. Repeated loosening and tightening of fasteners over time may decrease their effectiveness. Once assembly is complete, refrain from disassembling in order to maximise the longevity of the product.
- To test the lubrication of wheel bearings, lift the product and spin each wheel. Any hindrance of spin should be corrected by applying a lithium or silicon based lubricant to the wheel bearings.
- Periodically check that the height of both the seat and the handlebars are correctly positioned for your child. As your child grows, these height adjustable components should be raised accordingly. The seat should be sufficiently high such that your child's feet can be placed flat on the ground while sitting with knees slightly bent.

---

**WARRANTY EN/GB** Yvolution warrants this product to be free from manufacturing defects for 2 years from date of purchase, if purchased within the EU. For all other territories outside the EU the warranty period is 1 year from date of purchase. There are no other warranties, express or implied. This warranty does not cover the following:

- Damage, accidental or otherwise, to the product while in the possession of the consumer and not caused by a defect in material or workmanship;
- Damage caused by incorrect assembly of the product;
- Damage caused by accident, misuse, neglect, theft, tampering with or failure to follow the care and special handling provisions in the Instructions;
- Damage caused by repairs or alterations of the product by anyone other than an authorized Yvolution dealer or Yvolution brand;
- Damage caused by normal wear and tear;
- Any other cause not arising from defects in material and workmanship;
- Product being used in a manner other than for recreational purposes;
- Product being rented or used for commercial purposes;
- Product being used by riders weighing over the maximum weight listed on the product.

Yvolution is not liable for incidental or consequential loss or damage due directly or indirectly to the use of this product. Yvolution reserves the right to repair, supply replacement parts, or replace a defective product at its discretion. Consumer should return any defective product, in the original box and with all the documents that accompany the product, to the store of purchase prior to contacting Yvolution customer service support. For your records, please save your original receipt.

Register online at:  
<http://www.yvolution.com/warranty>  
Email: [Support@yvolution.com](mailto:Support@yvolution.com)

Customer Service:  
EU/Ireland +44 800 802 1197  
US +1 855 981 7177



## **¡ADVERTENCIA!**

¡Debe ser ensamblado por un adulto!

**PARA EVITAR LESIONES GRAVES:** Se requiere una supervisión adulta continua; no usar nunca cerca de vehículos a motor; no usar nunca cerca de calles, piscinas, cuevas, escaleras o calzadas inclinadas; Llevar siempre zapatos al usar el triciclo. No permitir nunca más de un pasajero.

Conviene utilizar equipo de protección. No utilizar en lugares con tráfico. 25 Kg max. Se requiere ensamblaje por un adulto. Utilícese bajo la vigilancia directa de un adulto. Advertencia. Este juguete no tiene freno. Durante el uso llevar puesta una protección para la cabeza, los codos, las manos y las rodillas. Herramientas de base necesarias para el montaje. Limpiar con un paño húmedo, no sumergir en el agua. Leer las instrucciones antes de la utilización, seguir las y conservarlas como referencia. Edad aconsejada: de 18 meses a 3 años.

1. ¡Debe ser ensamblado por un adulto!
2. Antes de montar, por favor comprueba que todos los puntos de sujeción están correctamente apretados.
3. Al montar, usa siempre zapatos.
4. Para la seguridad personal del niño/a, usa siempre equipo de seguridad tal como casco, coderas, rodilleras y guantes.
5. Llevar siempre un casco apropiado que cumpla con la Comisión para la Seguridad de Productos de Consumo de Estados Unidos (CPSC) Estándar 16 CFR 1203.
6. Debe ser usado en superficies pavimentadas suaves donde no haya tráfico. No se debe usar en vías públicas.
7. No se debe usar al atardecer, de noche o cuando haya visibilidad limitada o clima inadecuado.
8. Reemplaza las piezas desgastadas o rotas inmediatamente.
9. Solo debe montarlo un niño por vez.
10. El peso máximo es de 25 kg.
11. Este producto es para niños y niñas de 18 meses a 3 años.
12. Debe ser montado por un adulto. Riesgo de asfixia en niños de menos de 3 años: contiene piezas pequeñas antes del montaje.
13. El aparato debe ser usado con precaución, pues se requiere cierta habilidad para evitar caídas y colisiones que puedan provocar lesiones al usuario o a terceros.
14. Cuando cambie del modo triciclo al modo bicicleta de equilibrio, no utilice los pedales. Guarde los pedales debajo del asiento.

## Mantenimiento:

- Asegúrese de manera habitual de que las sujeciones no se han aflojado. Si las sujeciones se aflojan y aprietan varias veces a lo largo del tiempo, pueden perder efectividad. Una vez haya completado el montaje, evite desmontarlo. De esta manera maximizará la longevidad del producto.
- Para probar la lubricación de los rodamientos de las ruedas, eleve el producto y haga girar cada rueda. Cualquier resistencia al giro debe ser corregida mediante la aplicación de un lubricante con base de litio o silicona a los rodamientos.
- Compruebe periódicamente que tanto la altura de los manillares como del asiento está en la posición correcta para su hijo/a. A medida que su hijo/a crezca, estos componentes de altura ajustable deben elevarse como corresponde. El asiento debe estar a la altura correcta para que su hijo/a pueda poner los pies en el suelo mientras permanece sentado/a con las rodillas ligeramente dobladas.

---

**GARANTÍA ES** Yvolution garantiza que este producto estará libre de defectos de fabricación durante 2 años desde la fecha de compra, si se compra dentro de la UE. Para todos los demás territorios fuera de la UE, el período de garantía es de 1 año a partir de la fecha de compra. No existen otras garantías, expresas o implícitas. Esta garantía no cubre lo siguiente:

- Daño, accidental o no, al producto mientras está en posesión del consumidor y que no sea causado por un defecto del material o de la mano de obra;
- Daño causado por el ensamblaje incorrecto del producto;
- Daños causados por accidente, uso incorrecto, negligencia, robo, alterar o no cumplir con las disposiciones de cuidado y manejo especial en las instrucciones de uso;
- Daños causados por reparaciones o alteraciones del producto por cualquier persona que no sea un distribuidor de productos Yvolution autorizado o de la marca Yvolution;
- Daño causado por el desgaste normal;
- Cualquier otra causa que no surja de defectos en materiales y mano de obra;
- El uso del producto de una manera que no sea para fines recreativos;
- El alquiler o uso del producto con fines comerciales;
- El uso del producto por parte de los usuarios cuyo peso supere el peso máximo indicado para el uso seguro del producto.

Yvolution no se hace responsable de pérdidas o daños fortuitos o relevantes que se deban, directa o indirectamente, al uso de este producto. Yvolution se reserva el derecho de reparar, suministrar piezas de repuesto o reemplazar un producto defectuoso a su discreción. El consumidor deberá devolver cualquier producto defectuoso, en la caja original y con todos los documentos que acompañen al producto, a la tienda donde se haya comprado el producto antes de ponerse en contacto con el servicio de atención al cliente de Yvolution. Guarde el recibo original para futuras consultas.

Registro en línea en:  
<http://www.yvolution.com/warranty>  
Correo electrónico:  
[Support@yvolution.com](mailto:Support@yvolution.com)

Servicio de asistencia al cliente:  
UE/Irlanda +44 800 802 1197  
EE. UU. +1 855 981 7177



## ATTENTION!

Montage nécessaire devant être confié à un adulte.

**POUR ÉVITER DES BLESSURES GRAVES :** Supervision continue par des adultes requise ; ne jamais utiliser à proximité de véhicules motorisés ; ne jamais utiliser à proximité des routes, piscines, collines, marches ou allées inclinées ; toujours porter des chaussures lors de l'utilisation du tricycle. Ne jamais autoriser de passer.

Il convient de porter un équipement de protection. Ne pas utiliser sur la voie publique. 25Kg max. Assemblage par un adulte requis. À utiliser sous la surveillance rapprochée d'un adulte. Attention. Ce jouet ne comporte pas de frein. Pendant son utilisation porter des protections pour la tête, les coudes, les mains et les genoux. Des outils de base sont nécessaires pour le montage. Eliminer l'ensemble du matériel d'emballage avant de confier le jouet à un enfant. Lire les instructions avant utilisation, s'y conformer et les garder comme référence. Age conseillé : à partir de 18 mois à 3 ans.

1. Montage nécessaire devant être confié à un adulte.
2. Avant d'utiliser le produit, vérifier que les pièces sont solidement montées.
3. Toujours porter des chaussures sur le Y Velo.
4. Toujours revêtir un équipement protecteur tel qu'un casque, des genouillères, des coudières et des gants.
5. Toujours porter un casque bien ajusté conforme à la norme 16 CFR 1203 établie par la CPSC (Commission américaine de sécurité sur les produits de consommation).
6. N'utiliser que sur des surfaces revêtues, sans circulation. Ne pas utiliser sur la voie publique.
7. Ne pas utiliser au crépuscule, la nuit ou quand la visibilité est limitée ou par mauvais temps.
8. Remplacer les pièces usées ou cassées immédiatement.
9. Ne pas laisser plus d'un enfant à la fois monter sur le vélo.
10. Poids maximum de 25 kg
11. Ce produit est destiné aux enfants de 18 mois à 3 ans.
12. Assemblage par un adulte requis. Risque de suffocation pour les enfants de moins de 3 ans – contient des petites pièces avant l'assemblage.
13. Ce jouet doit être utilisé avec prudence, puisqu'une certaine compétence est requise pour éviter chutes ou collisions pouvant causer des blessures à l'utilisateur ou à des tiers.
14. Au moment de passer du mode tricycle au mode entraîneur, n'utilisez pas les pédales. Rangez les pédales sous le siège.

## Entretien:

- Assurez-vous régulièrement que toutes les attaches ne soient pas desserrées. Le relâchement et le serrage répétés des attaches au fil du temps peuvent diminuer leur efficacité. Une fois l'assemblage terminé, abstenez-vous de le démonter afin de maximiser la longévité du produit.
- Pour tester la lubrification des roulements de roue, soulevez le produit et faites tourner chaque roue. Tout obstacle à la rotation doit être corrigé en appliquant un lubrifiant à base de lithium ou de silicium aux roulements de roue.
- Vérifiez périodiquement que la hauteur du siège et du guidon soit adaptée à votre enfant. À mesure que votre enfant grandit, ces composants réglables en hauteur doivent être adaptés en conséquence. Le siège doit être suffisamment haut de sorte que les pieds de votre enfant puissent être placés à plat sur le sol en étant assis avec les genoux légèrement pliés.

---

**GARANTIE FR** Yvolution garantit que ce produit sera exempt de défauts de fabrication pendant deux ans à compter de la date d'achat, si acheté dans l'Union européenne. Pour tous les autres territoires en dehors de l'UE, la période de garantie est d'un an à compter de la date d'achat. Il n'existe pas d'autre garantie expresse ou implicite. Cette garantie ne s'applique pas dans les cas suivants :

- Tout dommage, accidentel ou autrement, au produit alors qu'il se trouvait en possession du consommateur et non causé par un défaut du matériel ou de fabrication ;
- Tout dommage causé par un assemblage incorrect du produit ;
- Tout dommage causé par un accident, un mauvais usage, une négligence, un vol, une altération ou le non-respect des consignes d'entretien et des conditions de traitement particulier indiquées dans les instructions ;
- Tout dommage causé par des réparations ou des modifications non effectuées par un détaillant Yvolution autorisé ou un employé de la marque Yvolution ;
- Tout dommage causé par l'usure normale ;
- Toute autre raison ne résultant pas de défauts du matériel ou de fabrication ;
- Le produit n'est pas seulement utilisé à des fins récréatives ;
- Le produit est loué ou utilisé à des fins commerciales ;
- Le produit est utilisé par des cyclistes dépassant le poids maximum indiqué sur le produit.

Yvolution n'est pas responsable de la perte ou d'un dommage accidentel ou conséquent causé directement ou indirectement par l'utilisation de ce produit. Yvolution se réserve le droit d'effectuer des réparations, fournir des pièces de rechange ou remplacer un produit défectueux à sa discrétion. Le consommateur doit retourner tout produit défectueux, dans l'emballage d'origine avec tous les documents accompagnant le produit, au magasin où il a effectué son achat avant de contacter le service à la clientèle. Pour vos dossiers, veuillez sauvegarder votre reçu original.

Inscrivez-vous en ligne à :  
<http://www.yvolution.com/warranty>  
Email : [Support@yvolution.com](mailto:Support@yvolution.com)

Service à la clientèle :  
UE/Irlande +44 800 802 1197  
É.-U. +1 855 981 7177



## **WARNUNG!**

Installation durch einen Erwachsenen erforderlich!

**UM SCHWERE VERLETZUNGEN ZU VERMEIDEN:** Durchgehende Aufsicht von Eltern erforderlich; nie in der Nähe von Fahrzeugen benutzen; nie in der Nähe von Straßen, Schwimmbecken, Bergen, Treppen oder schrägen Auffahrten benutzen; das Dreirad nur mit Schuhen benutzen. Nie mehr als einen Fahrer erlauben.

Nicht für Kinder über 36 Monate. Nicht stabil genug.

Es sollte eine Schutzausrüstung getragen werden. Nicht für die Teilnahme am Straßenverkehr geeignet. max. 25 kg Montage durch einen Erwachsenen erforderlich. Zur Nutzung unter direkter Aufsicht eines Erwachsenen. Warnung. Dieses Spielzeug hat keine Bremse. Tragen Sie bei drr Verwendung Schutzkleidung am Kopf, den Ellenbogen, Händen und Knien. Einfache Werkzeuge erforderlich für die Montage. Mit einem feuchten Schwamm oder Tuch reinigen - den Gegenstand nicht unter Wasser halten. Lesen Sie diese Anweisungen vor der Verwendung, folgen sie ihnen und bewahren Sie sie sorgfältig auf. Empfohlenes Alter: 18 Monate bis 3 Jahren.

1. Installation durch einen Erwachsenen erforderlich!
2. Vor dem Fahren bitte sicherstellen, dass alle Verbindungsteile korrekt festsitzen.
3. Beim Fahren stets Schuhe tragen.
4. Zur persönlichen Sicherheit des Kindes stets Schutzausrüstung wie Helm, Ellbogen-, Knieschützer und Handschuhe verwenden.
5. Immer einen ordnungsgemäß montierten Helm tragen, der der Norm 16 CFR 1203 der CPSC (US-amerikanische Regierungsstelle für Produktsicherheit) entspricht.
6. Zur Verwendung auf glatten befestigten Oberflächen fern von Verkehr. Nicht auf öffentlichen Straßen fahren.
7. Nicht in der Dämmerung, bei Nacht oder unzulänglicher Sicht oder bei unpassendem Wetter fahren.
8. Abgenutzte und beschädigte Teile sofort auswechseln.
9. Jeweils nur von einem Fahrer zu verwenden.
10. Maximales Gewicht: 25 kg.
11. Dieses Produkt ist für Kinder von 18 Monate bis 3 Jahren geeignet.
12. Muss von Erwachsenen zusammengebaut werden. Erstickungsgefahr für Kinder unter 3 Jahren - enthält vor dem Zusammenbau kleine Teile.
13. Das Spielzeug ist mit Vorsicht zu nutzen, weil es Geschick erfordert, um Stürze oder Zusammenstöße zu vermeiden, die bei Nutzern oder Dritten Verletzungen verursachen können.
14. Beim Umbau vom Dreirad- zum Gleichgewichtstrainer-Modus verwenden Sie die Pedale nicht. Verstauen Sie die Pedale unter dem Sitz.

## Wartung:

- Vergewissern Sie sich regelmäßig, dass die Befestigungselemente sich nicht gelöst haben. Wiederholtes Lösen und Anziehen der Befestigungselemente kann im Verlaufe der Zeit deren Effektivität beeinträchtigen. Sobald die Montage abgeschlossen ist, verzichten Sie auf das Auseinanderbauen, um die Langlebigkeit des Produktes zu optimieren.
- Zur Prüfung der Schmierung der Radlager heben Sie das Produkt und drehen Sie die Räder einzeln. Jedes Drehhemmnis sollte durch Auftragen eines lithium- oder silikonbasierten Schmiermittels auf die Radlager behoben werden.
- Prüfen Sie von Zeit zu Zeit die Höhe von Sitz und Lenker, um sicher zu stellen, dass diese sich für Ihr Kind in der richtigen Position befinden. Mit dem Wachstum Ihres Kindes sollten diese höhenverstellbaren Teile entsprechend angehoben werden. Der Sitz sollte so hoch eingestellt sein, dass die Füße Ihres Kindes beim Sitzen mit leicht angewinkeltem Knie fest auf dem Boden stehen können.

---

**GARANTIE DE** Yvolution garantiert, dass dieses Produkt bis zu 2 Jahre nach Kaufdatum frei von Herstellungsfehlern ist, sofern es innerhalb der EU gekauft wurde. Für alle anderen Gebiete außerhalb der EU beträgt die Garantiefrist 1 Jahr ab Kaufdatum. Es bestehen weder ausdrückliche noch implizite über die gegenständliche Garantieerklärung hinausgehende Garantien. Diese Garantie deckt die folgenden Fälle nicht ab:

- Zufällige oder sonstige Schäden am Produkt, die entstehen, während sich das Produkt im Besitz des Verbrauchers befindet, und nicht auf Material- oder Verarbeitungsfehler zurückzuführen sind;
- Schäden, die durch falschen Zusammenbau des Produktes verursacht werden;
- Schäden, die durch Unfall, Missbrauch, Nachlässigkeit, Diebstahl, Manipulation oder Nichteinhaltung der Anweisungen zur Pflege und besonderen Handhabung in der Anleitung verursacht werden;
- Schäden, die durch Reparaturen oder Änderungen am Produkt durch eine andere Person als einen autorisierten Yvolution-Händler oder die Marke Yvolution verursacht werden;
- Schäden durch normalen Verschleiß;
- Andere Schadensursachen, die nicht auf Material- und Verarbeitungsfehler zurückzuführen sind;
- Bei einer anderen Verwendung des Produktes als der für Erholungszwecke;
- Bei Vermietung des Produktes oder dessen Verwendung zu kommerziellen Zwecken;
- Falls das Produkt von Fahrern verwendet wird, die das auf dem Produkt angegebene Höchstgewicht überschreiten.

Yvolution haftet nicht für zufällige oder Folgeschäden oder Schäden, die direkt oder indirekt auf die Verwendung dieses Produktes zurückzuführen sind. Yvolution behält sich das Recht vor, ein Produkt zu reparieren, Ersatzteile zu liefern oder ein defektes Produkt nach eigenem Ermessen zu ersetzen. Der Verbraucher sollte jedes defekte Produkt in der Originalverpackung und mit allen Dokumenten, die dem Produkt beiliegen, an den Händler zurücksenden, bevor er den Kundendienst von Yvolution kontaktiert. Bitte bewahren Sie Ihre Originalquittung für Ihre Unterlagen auf.

Melden Sie sich online an unter:  
<http://www.yvolution.com/warranty>  
E-Mail: [support@yvolution.com](mailto:support@yvolution.com)

Kundenservice:  
EU / Irland +44 800 802 1197  
US +1 855 981 7177



## **WAARSCHUWING!**

Montage door volwassene vereist!

**OM ERNSTIG LETSEL TE VOORKOMEN:** Continu toezicht van een volwassene is vereist; gebruik nooit in de buurt van motorvoertuigen; gebruik nooit in de buurt van straten, zwembaden, heuvels, trappen of hellende opritten; draag altijd schoenen bij het gebruik van de driewieler. Laat nooit meer dan één rijder tegelijk op de driewieler.

Niet voor kinderen jonger dan 36 maanden. Niet sterk genoeg.

Draag beschermende uitrusting. Niet gebruiken in het verkeer. Max. 25 kg.

Montage door een volwassene is vereist. Gebruiken onder direct toezicht van een volwassene. Waarschuwing: Dit speelgoed heeft geen rem. Draag tijdens gebruik beschermende kleding voor het hoofd, ellebogen, handen en knieën. Basisgereedschap is nodig voor montage. Reinig met een vochtige spons of doek - dompel het artikel niet onder in water. Lees deze instructies voor gebruik, volg ze op en bewaar ze voor raadpleging. Aanbevolen leeftijd: 18 maanden tot 3 jaar.

1. Montage door volwassene vereist!
2. Vóór het rijden controleren of alle bevestigingsmiddelen naar behoren vastzitten.
3. Altijd schoenen dragen tijdens het rijden.
4. Om persoonlijke veiligheid moet uw kind altijd beschermingsmiddelen dragen, zoals helm, elleboogbeschermers, kniebeschermers en handschoenen.
5. vConsumer Product Safety Commission (CPSC) Standard 16 CFR 1203.
6. Voor gebruik op effen, verhard terrein zonder verkeer. Niet voor gebruik op de openbare weg.
7. Niet voor gebruik in het halfduister, 's nachts, bij beperkte zichtbaarheid en slecht weer.
8. Versleten of kapotte onderdelen onmiddellijk vervangen.
9. Slechts één rijder tegelijk.
10. Maximaal gewicht is 25 kg.
11. Dit product is voor kinderen tussen 18 maanden tot 3 jaar..
12. Montage door volwassene vereist. Verstikkingsgevaar voor kinderen jonger dan 3 jaar, bevat kleine onderdelen voor de montage.
13. Het speelgoed moet met voorzichtigheid worden gebruikt, omdat er ervaring vereist is om vallen of botsingen, met letsel voor de gebruiker of derden als gevolg, te voorkomen.
14. Gebruik de pedalen niet wanneer u van de driewieler- naar de balanstrainermodus overschakelt. Bewaar de pedalen onder het zadel.



## Onderhoud:

- Zorg er regelmatig voor dat alle bevestigingsmiddelen nog vastzitten. Het herhaald los- en vastdraaien van bevestigingsmiddelen kan na verloop van tijd hun werking schaden. Nadat het gemonteerd is, niet demonteren om het product zo lang mogelijk te kunnen gebruiken.
- Om de smering van de wiellagers te testen, til het product op en draai aan elk wiel. Elke verstoring van het draaien moet worden gecorrigeerd door smering gebaseerd op lithium of siliconen op de wiellagers te gebruiken.
- Controleer van tijd tot tijd dat de hoogte van zowel de stoel als het stuur correct is voor uw kind. Terwijl uw kind groeit, moeten deze componenten juist versteld worden. De stoel moet zo hoog staan dat uw kind zijn voeten plat op de grond kan zetten terwijl hij met licht gebogen knieën zit.

---

**GARANTIE NL** Yvolution garandeert dat dit product gedurende 2 jaar na de aankoopdatum vrij van productiefouten is, indien gekocht binnen de EU. Voor alle anderen gebieden buiten de EU is de garantieperiode 1 jaar na de aankoopdatum. Er bestaan geen andere garanties, expliciet of impliciet. Deze garantie dekt niet de volgende situaties:

- Onopzettelijke of andere schade aan het product, die niet veroorzaakt is door materiaal- of productiefouten, opgetreden terwijl het product in het bezit van de klant is;
- Schade die veroorzaakt is door de onjuiste montage van het product;
- Schade die veroorzaakt is door ongelukken, verkeerd gebruik, nalatigheid, diefstal, geknoei met het product of het niet opvolgen van de instructies met betrekking tot de zorg voor of de speciale behandeling van het product;
- Schade die is veroorzaakt door reparaties of aanpassingen aan het product door anderen dan een officiële Yvolution dealer;
- Schade veroorzaakt door normale slijtage;
- Alle andere oorzaken die niet voortkomen uit materiaal- of productiefouten;
- Als het product op een andere manier dan voor recreatieve doeleinden wordt gebruikt;
- Als het product verhuurd wordt of gebruikt wordt voor commerciële doeleinden;
- Als de gebruikers van het product meer wegen dan het maximumgewicht dat op het product is aangegeven.

Yvolution is niet aansprakelijk voor incidentele schade, verlies of gevolgschade die het directe of indirecte gevolg is van het gebruik van het product. Yvolution behoudt zich het recht voor om het product naar eigen goeddunken te repareren, vervangende onderdelen te leveren of een defect product te vervangen. De klant moet elk defect product in de originele doos en met alle documentatie terugbrengen naar de winkel waar het product is gekocht, voordat er contact met de Yvolution klantenservice wordt opgenomen. Bewaar de originele bon voor uw administratie.

Registreer online op:  
<http://www.yvolution.com/warranty>  
Email: [Support@yvolution.com](mailto:Support@yvolution.com)

Klantenservice:  
EU/Ierland +44 800 802 1197  
VS +1 855 981 7177

## **AVISO IMPORTANTE!**

Só pode ser montado por um adulto.

**PARA EVITAR LESÕES GRAVES:** é necessária a supervisão contínua de um adulto; nunca utilize perto de veículos motorizados; nunca utilize perto de ruas, piscinas, montes, escadas ou passeio inclinados; esteja sempre calçado ao utilizar o triciclo. Nunca deixe que mais de uma pessoa utilize o produto ao mesmo tempo.

A utilizar com equipamento de protecção. Não utilizar na via pública. 25 Kg máx. Necessária montagem por um adulto. A utilizar sob a vigilância directa de adultos. Atenção. Este brinquedo não tem travão. Durante o uso utilizar protecções para a cabeça, cotovelos, mãos e joelhos. Para montar são necessárias ferramentas simples. Limpar com um pano húmido, não submergir dentro da água. Ler as instruções antes de utilizar e conservá-las como informação. Idade recomendada: 18 meses a 3 anos.

1. Só pode ser montado por um adulto.
2. Antes de utilizar verifique sempre todos os apertos.
3. A criança deve sempre usar sapatos fechados ao andar na bicicleta.
4. Para salvaguardar a segurança pessoal da criança, esta deve sempre usar equipamento de protecção, como por exemplo, capacete, cotoveleiras, joalheiras e luvas.
5. Deve utilizar sempre um capacete de tamanho adequado que obedeça à norma EN 1078.
6. Utilizar apenas em superfícies bem pavimentadas e onde não haja trânsito. Não circular em estradas ou vias públicas.
7. Não se aconselha a utilização ao escurecer, ou a noite ou em períodos com pouca visibilidade.
8. Substitua imediatamente as partes danificadas.
9. Só uma pessoa de cada vez.
10. Peso máximo - 25 kg.
11. Este produto destina-se a crianças entre os 18 meses a 3 anos de idade.
12. Necessária a montagem por um adulto. Risco de asfixia para crianças com menos de 3 anos - contém peças pequenas anterior à montagem.
13. O brinquedo deve ser utilizado com precaução uma vez que é necessária alguma perícia para evitar quedas ou colisões que podem causar ferimentos no utilizador ou em terceiros.
14. Ao converter do modo triciclo para o modo de treino de equilíbrio, não use os pedais. Guarde os pedais sob o assento.

## Manutenção:

- Assegure rotineiramente que todos os parafusos não se desapertaram. Apertar e desapertar os parafusos repetidamente pode, ao longo do tempo, pode reduzir a sua eficácia. Uma vez concluída a montagem, evite desmontar para maximizar a longevidade do produto.
- Para testar a lubrificação dos rolamentos das rodas, levante o produto e gire cada roda. Qualquer dificuldade na rotação deve ser corrigida aplicando um lubrificante à base de lítio ou silicone nos rolamentos da roda.
- Verifique periodicamente se a altura do assento e guiador estão adequadas ao seu filho. À medida que o seu filho cresce, estes componentes de altura ajustável devem ser subidos adequadamente. O assento deve ser suficientemente alto, de forma a que os pés do seu filho possam pousados uniformemente no chão, estando sentado com os joelhos ligeiramente dobrados.

---

**GARANTIA PT** A Yvolution garante que este produto está isento de defeitos de fabrico durante 2 anos a partir da data de compra, se foi comprado dentro da UE. Para todos os outros territórios fora da UE, o período de garantia é de 1 ano a partir da data de compra. Não há outras garantias, explícitas ou implícitas. Esta garantia não cobre o seguinte:

- Danos no produto, acidentais ou não, em posse do consumidor e não causados por um defeito de material ou fabrico;
- Danos causados pela montagem incorreta do produto;
- Danos causados por acidente, uso indevido, negligência, roubo, adulteração ou incumprimento das disposições especiais de manuseamento e tratamento nas Instruções;
- Danos causados por reparações ou alterações do produto por qualquer pessoa que não seja um revendedor autorizado Yvolution ou a marca Yvolution;
- Danos causados pelo desgaste normal;
- Qualquer outra causa que não seja decorrente de defeitos de material e fabrico;
- Utilização do produto para um fim diferente dos fins recreativos;
- Aluguer ou utilização do produto para fins comerciais;
- Utilização do produto por condutores com um peso superior ao peso máximo listado no produto.

A Yvolution não se responsabiliza por perdas ou danos acidentais ou consequência direta ou indireta da utilização deste produto. A Yvolution reserva-se o direito de reparar, fornecer peças de substituição, ou substituir um produto defeituoso ao seu critério. O consumidor deve devolver qualquer produto defeituoso, na caixa original e com todos os documentos que acompanham o produto, na loja de compra antes de entrar em contacto com o serviço de apoio ao cliente Yvolution.

Para que fique registado, guarde o seu recibo original.

Registe-se online em:  
<http://www.yvolution.com/warranty>  
Email: [Support@yvolution.com](mailto:Support@yvolution.com)

Apoio ao cliente:  
UE/Irlanda +44 800 802 1197  
EUA +1 855 981 7177

## **AVVERTENZA!**

Il montaggio deve essere eseguito da un adulto.

**PER EVITARE FERITE GRAVI:** Richiesta continua supervisione di un adulto; mai usare vicino a veicoli a motore; mai usare vicino a strade, piscine, colline, scalini o viali in pendenza; Indossare sempre scarpe quando si utilizza il triciclo. Mai far salire più di una persona.

Si raccomanda di indossare un dispositivo di protezione. Non usare nel traffico. Max 25Kg. Richiesto assemblaggio da parte di un adulto. Da usare sotto la diretta sorveglianza di un adulto. Avvertenza. Questo giocattolo non è dotato di freni. Durante l'uso indossare abbigliamento protettivo per testa, gomiti mani e ginocchia. Strumenti di base necessari per il montaggio.

Pulire con una spugna o un panno inumiditi - non immergere l'articolo in acqua. Leggere le istruzioni prima dell'uso, attenersi ad esse e conservarle per riferimento futuro. Età consigliata: 18 mesi e 3 anni.

1. Il montaggio deve essere eseguito da un adulto.
2. Prima di fare usare la bicicletta al bambino, controllare che tutti i dispositivi di fissaggio siano serrati bene.
3. Accertarsi che il bambino indossi scarpe quando usa la bicicletta.
4. Per garantire l'incolumità del bambino, fargli indossare sempre un equipaggiamento di sicurezza: casco, gomitiere, ginocchiere e guanti.
5. Indossare sempre un casco della corretta misura, conforme agli standard U.S. Consumer Product Safety Commission (CPSC) Standard 16 CFR 1203.
6. La bicicletta deve essere usata su superfici asfaltate e regolari, senza traffico. Non deve essere usata su strade pubbliche.
7. Non si deve andare su questa bicicletta dopo il tramonto, nelle ore notturne o quando c'è scarsa visibilità o tempo cattivo.
8. Sostituire immediatamente eventuali componenti usurati o spezzati.
9. Solo un guidatore alla volta.
10. Peso massimo: 25 kg.
11. Questo prodotto è per bambini di età compresa fra i 18 mesi e 3 anni
12. Richiesto assemblaggio da parte di adulti. Pericolo di soffocamento per bambini sotto l'età di 3 anni - contiene piccole parti prima dell'assemblaggio.
13. Questo gioco va utilizzato con cautela in quanto è richiesto un certo livello di abilità per evitare cadute o collisioni con rischio di danno all'utilizzatore o a terzi.
14. Quando passate dalla modalità triciclo alla modalità di allenamento in equilibrio, non utilizzate i pedali. Riponete i pedali sotto il sellino.

## Manutenzione:

- Assicurarsi periodicamente che tutti gli agganci non si siano allentati. Allentare e stringere gli agganci ripetutamente nel tempo può diminuire la loro efficacia. Una volta concluso l'assemblaggio, non disassemblare, in modo da massimizzare la longevità del prodotto.
- Per verificare la lubrificazione dei cuscinetti delle ruote, sollevare il prodotto e far ruotare ciascuna ruota. Ogni ostacolo alla rotazione dovrebbe venire risolto applicando ai cuscinetti delle ruote un lubrificante a base di litio o silicio.
- Controllare periodicamente che l'altezza del seggiolino e del manubrio siano correttamente posizionate per vostro figlio. Man mano che vostro figlio cresce, queste componenti dall'altezza regolabile dovranno essere regolate adeguatamente. Il seggiolino dovrebbe essere sufficientemente alto da fare sì che i piedi di vostro figlio possano poggiare completamente sul pavimento mentre siede con le ginocchia leggermente piegate.

---

**GARANZIA IT** Yvolution garantisce che questo prodotto è esente da difetti di fabbricazione per 2 anni dalla data di acquisto, se acquistato all'interno dell'UE. Per tutti gli altri territori al di fuori dell'UE il periodo di garanzia è di 1 anno dalla data di acquisto. Non ci sono altre garanzie, esplicite od implicite. Questa garanzia non copre quanto segue:

- Danni, accidentali o di qualsiasi altro tipo, al prodotto in possesso del consumatore e non causati da un difetto di materiale o produzione;
- Danni causati da un montaggio errato del prodotto;
- Danni causati da incidenti, uso improprio, negligenza, urto, manomissione o mancata osservanza delle istruzioni di cura e manutenzione presenti nelle Istruzioni;
- Danni causati da riparazioni o alterazioni del prodotto da parte di soggetti diversi da un rivenditore Yvolution o soggetti non autorizzati;
- Danni causati da normale usura;
- Qualsiasi altra causa non derivante da difetti nei materiali e nella fabbricazione;
- Prodotto utilizzato in modo diverso da quello per cui concepito, ossia l'uso ricreativo;
- Prodotto noleggiato od utilizzato per scopi commerciali;
- Prodotto utilizzato da consumatori con peso superiore al peso indicato sul prodotto.

Yvolution non è responsabile per utilizzi impropri, non raccomandati, danni accidentali o consequenziali dovuti direttamente o indirettamente all'uso di questo prodotto.

Yvolution si riserva il diritto di riparare, fornire pezzi di ricambio o sostituire un prodotto difettoso a sua discrezione. Il consumatore deve restituire l'eventuale articolo difettoso, nella scatola originale e con tutti i documenti che accompagnano il prodotto, al punto vendita prima di contattare l'assistenza clienti Yvolution. Si raccomanda di conservare la ricevuta o scontrino originale.

Registrati online a:

<http://www.yvolution.com/warranty>

Email: [Support@yvolution.com](mailto:Support@yvolution.com)

Assistenza clienti:

UE / Irlanda +44 800 802 1197

NOI +1 855 981 7177

## **OSTRZEŻENIE!**

Wymagany montaż przez osobę dorosłą!

**ABY UNIKNĄĆ POWAŻNYCH OBRAŻEN:** Wymagany jest stały nadzór osoby dorosłej; nigdy nie należy używać produktu w pobliżu pojazdów mechanicznych; nigdy nie należy używać produktu przy ulicach, basenach, wzgórzach, schodach czy pochyłych podjazdach; korzystając z roweru trójkołowego należy zawsze mieć na nogach buty. W danym momencie rowerem trójkołowym nie może nigdy jeździć więcej niż jedna osoba.

Nieodpowiednie dla dzieci w wieku powyżej 36 miesięcy. Za słaba wytrzymałość

Należy zakładać sprzęt ochronny. Nie używać w ruchu drogowym. Maks. 25 kg. Podczas montażu wymagana obecność osoby dorosłej. Używać pod opieką osoby dorosłej. Uwaga. Ta zabawka nie ma hamulca. Podczas używania zakładaj odzież ochronną na głowę, łokcie, ręce i kolana. Do montażu potrzebne są podstawowe narzędzia. Czyścić wilgotną gąbką lub szmatką – nie zrzucić przedmiotu w wodzie. Przeczytaj tę instrukcję przed użyciem, stosuj się do niej i zachowaj do wykorzystania w przyszłości. Zalecany wiek: 18 miesięcy do 3 lat.

1. Wymagany montaż przez osobę dorosłą!
2. Przed rozpoczęciem jazdy sprawdzić, czy wszystkie elementy łączące zostały prawidłowo zamontowane.
3. Do jazdy zawsze zakładać odpowiednie obuwie.
4. Dla bezpieczeństwa dziecka zawsze korzystać ze sprzętu ochronnego, np. kasku, nałokietników, nakolanników i rękawic.
5. Należy zawsze nosić właściwie dopasowany kask, zgodny z normą amerykańskiej Komisji ds. Bezpieczeństwa Produktów Konsumenckich (ang. Consumer Product Safety Commission, w skrócie CPSC) 16 CFR 1203.
6. Jeździć na gładkich, utwardzonych nawierzchniach, z dala od ruchu ulicznego. Nie używać na drogach publicznych.
7. Nie używać po zmroku, w nocy, w czasie ograniczonej widoczności lub złej pogody.
8. Zużyte lub uszkodzone części natychmiast wymienić.
9. Z rowerka może korzystać w danym czasie tylko jedna osoba.
10. Maksymalne obciążenie wynosi 25 kg.
11. Produkt przeznaczony jest dla dzieci w wieku 18 miesięcy do 3 lat.
12. Montaż tylko przez osobę dorosłą. Przed montażem zawiera małe elementy, które stwarzają zagrożenie zadławieniem u dzieci poniżej 3 roku życia.
13. Korzystając z zabawki, należy zachować ostrożność, ponieważ aby uniknąć upadków lub zderzeń mogących spowodować zranienie użytkownika lub osób trzecich, wymagane jest umiejętne posługiwanie się urządzeniem.
14. Zmieniając tryb z rowera trójkołowego na treningowy, nie używaj pedałów. Przechowuj pedały pod siodełkiem.

## Utrzymanie:

- Stale upewnij się, że żadne z zapięć się nie poluzowało. Częste luzowanie i zaciskanie zapięć może pogorszyć ich jakość. Po zmontowaniu produktu, postaraj się go nie rozkładać na części. W ten sposób przedłużysz jego żywotność.
- By przetestować smarowanie łożysk, podnieś produkt i zakręć kołem. Jeśli obroty napotkają przeszkodę, należy poprawić wadliwe miejsce, nakładając na łożyska koła smar na bazie litu lub silikonu.
- Regularnie sprawdzaj, czy wysokość siedzenia i kierownica są odpowiednio ustawione dla Twojego dziecka. Wszystkie elementy z możliwością regulacji powinny być dostosowywane do zmian, jakie zachodzą wraz dorastaniem. Siedzenie należy skrócić na wysokości, która pozwala Twojemu dziecku postawić całe stopy na ziemi podczas siedzenia przy lekko zgiętych kolanach.

---

**GWARANCJA PL** Yvolution gwarantuje, że niniejszy produkt jest wolny od wad fabrycznych i zapewnia gwarancję przez okres 2 lat od daty jego zakupu w przypadku nabycia na terenie UE. W przypadku gdy produkt został nabyty poza UE, okres gwarancji wynosi 1 rok od daty jego zakupu. Yvolution nie udziela żadnych innych gwarancji, wyraźnych bądź dorozumianych. Niniejsza gwarancja nie obejmuje:

- uszkodzeń, przypadkowych lub innych, produktu będącego w posiadaniu konsumenta i niespowodowanych defektem materiału bądź jego wadliwym wykonaniem;
- szkód powstałych w wyniku niewłaściwego montażu produktu;
- szkód powstałych w wyniku wypadku, niewłaściwego użycia, zaniedbania, kradzieży, majsterkowania lub nieprzestrzegania zaleceń dotyczących konserwacji i specjalnej obsługi zawartych w Instrukcjach;
- szkód powstałych w wyniku napraw bądź przeróbek produktu przez inne podmioty niż autoryzowany dealer lub przedstawiciel marki Yvolution;
- uszkodzeń powstałych w wyniku normalnego zużycia;
- jakichkolwiek innych przyczyn niewynikających z defektów materiału bądź wadliwego wykonania;
- użycia produktu w inny sposób niż do celów rekreacyjnych;
- wypożyczenia lub użycia produktu w celach komercyjnych;
- użycia produktu przez osoby o wadze przekraczającej maksymalne dopuszczalne obciążenie podane na produkcie.

Yvolution nie ponosi odpowiedzialności za szkody przypadkowe bądź wynikowe spowodowane bezpośrednio lub pośrednio użyciem niniejszego produktu. Yvolution zastrzega sobie prawo do naprawy, dostarczenia części zamiennych lub wymiany wadliwego produktu według swojego uznania. Przed skontaktowaniem się z działem obsługi klienta Yvolution konsument powinien zwrócić wadliwy produkt w oryginalnym opakowaniu i z całą dokumentacją do sklepu, w którym dokonano zakupu. Należy zachować oryginał rachunku.

Rejestracja online pod adresem:  
<http://www.yvolution.com/warranty>  
E-Mail: [Support@yvolution.com](mailto:Support@yvolution.com)

Obsługa klienta:  
UE/Irlandia +44 800 802 1197  
USA +1 855 981 7177

## **VARNING!**

Ska monteras av en vuxen!

**FÖR ATT UNDVIKA ALLVARLIGA SKADOR:** Kontinuerlig vuxen tillsyn nödvändig. Använd aldrig i närheten av motorfordon, gator, simbassänger, kullar, trappsteg eller lutande uppfarter. Bär alltid skor vid användning av trehjulingen. Tillåt aldrig fler än en person åt gången.

Får inte användas av barn äldre än 36 månader. Otillräcklig styrka. Skyddsutrustning ska användas. Bör inte användas i trafiken. Max 25 kg. Får endast användas i sällskap med vuxen. Används under tillsyn av vuxen. Varning. Denna leksak har inga bromsar. Använd skyddsutrustning på huvud, armbågar, händer och knän vid användandet. Grundläggande verktyg som krävs för montering. Rengör med fuktig svamp eller trasa - lägg inte in produkten i vatten. Läs bruksanvisningen innan användning, följ anvisningarna och spara dem som referens. Rekommenderad ålder: 18 månader till 3 år.

1. Ska monteras av en vuxen!
2. Före användning - kontrollera att alla fästansordningar sitter säkert på plats.
3. Använd alltid skor.
4. För barnets säkerhet - se till att det alltid använder skyddsutrustning som hjälm, armbågsskydd, knäskydd och handskar.
5. Använd alltid en hjälm som sitter korrekt och uppfyller säkerhetskraven i U.S. Consumer Product Safety Commission (CPSC) standard 16 CFR 1203.
6. För användning på icke-trafikerade, jämna och stenlagda ytor. Får ej användas på allmän väg.
7. Får inte användas då det är mörkt ute, när sikten på annat sätt är nedsatt eller väderförhållandena missgynnsamma.
8. Slitna och trasiga delar ska bytas ut direkt.
9. Får endast användas av en person åt gången.
10. Maxvikt 25 kg.
11. Denna produkt är för barn i åldern 18 månader till 3 år.
12. Vuxen montering krävs. Kvävningsrisk för barn under 3 år - innehåller små delar före montering.
13. Leksaken ska användas med försiktighet eftersom skicklighet krävs för att undvika fall eller kollisioner som skadar användaren eller tredje man.
14. Använd inte pedalerna när du byter från trehjuling till balanstränare. Förvara pedalerna under sätet.



## Skötsel:

- Kontrollera rutinmässigt att ingen fästnanordning sitter löst. Att upprepat lossa och dra åt fästnanordningar under en längre tid kan minska deras effektivitet. När produkten väl har monterats bör man avstå från att plocka isär den för att maximera dess livslängd.
- För att kontrollera smörjningen av hjullagren lyfter man upp produkten och snurrar på varje hjul. Om hjulen inte snurrar fritt korrigeras det genom att smörja hjullagren med ett litium- eller silikonbaserat smörjmedel.
- Kontrollera med jämna mellanrum, att både sitsens och styrets höjd är korrekt för ditt barn. När ditt barn växer bör dessa justerbara delar höjas i motsvarande grad. Sitsen bör vara så hög att ditt barns fötter kan ställas platta mot marken medan det sitter med svagt böjda knän.

---

**GARANTI SV** Yvolution garanterar att den här produkten är fri från tillverkningsfel under 2 år från inköpsdatum, om den är köpt inom EU. För alla områden utanför EU gäller en garantitid på 1 år från inköpsdatum. Det existerar inga andra garantier vid sidan om denna, uttryckliga eller underförstådda. Den här garantin omfattar inte följande:

- Skada, till följd av olyckshändelse, eller annat, på produkten när den är i besittning av konsumenten och skadan inte beror på material- eller tillverkningsfel;
- Skada till följd av felaktig montering av produkten;
- Skada till följd av olyckshändelse, felaktig användning, vanskötsel, stöld, ändring av produkten eller underlåtenhet att följa de föreskrifter gällande omvårdnad och särskilt handhavande som anges i instruktionerna;
- Skada orsakad vid reparation eller ändring av produkten av annan än auktoriserad Yvolution-handlare eller Yvolution märkesverkstad;
- Skada till följd av normalt slitage;
- Annan orsak som inte handlar om material- eller tillverkningsfel;
- Produkten används för annat än fritidsändamål;
- Produkten hyrs ut eller används i kommersiellt syfte;
- Produkten används av åkare vars vikt överstiger den maximala vikt som anges för produkten.

Yvolution ansvarar inte för direkta eller indirekta skador eller förluster, som direkt eller indirekt uppstått till följd av användningen av denna produkt. Yvolution förbehåller sig rätten att reparera, erbjuda reservdelar, eller ersätta en felaktig produkt enligt eget gottfinnande. Konsumenten ska, till inköpsstället, återlämna felaktig produkt, i originalförpackning tillsammans med alla de dokument som medföljde produkten, innan konsumenten kontaktar Yolutions kundtjänst. Vänligen spara ditt originalkvitto som bevis.

Registrera online på:  
<http://www.yvolution.com/warranty>  
E-post: [Support@yvolution.com](mailto:Support@yvolution.com)

Kundtjänst:  
EU/Irland +44 800 802 1197  
USA +1 855 981 7177

## **ADVARSEL!**

Produktet må settes sammen av en voksen person!

Å UNNGÅ ALVORLIG SKADE: Det behøves kontinuerlig tilsyn fra voksen, må aldri brukes i nærheten av motorkjøretøyer, gater, svømmebasseng, åser, trapper, eller skrå innkjørslser. Bruk alltid sko når du bruker trehjulingen. Kan kun brukes av en person om gangen.

Skal ikke brukes av barn eldre enn 36 måneder. Utilstrekkelig styrke.

Beskyttelsesutstyr bør benyttes under bruk. Ikke til bruk i trafikk. Maks 25 kg.

Må settes sammen av en voksen. Må brukes under tilsyn av en voksen. Advarsel.

Denne leken har ingen bremse. Bruk beskyttelsesutstyr på hode, albuer, hender og knær under bruk. Grunnleggende verktøy nødvendig for sammensetting.

Rens med en fuktig svamp eller tøyestykke - ikke ha gjenstanden under vann.

Les disse instruksjonene før bruk, følg dem og behold dem til senere. Anbefalt alder: 18 måneder til 3 år.

1. Produktet må settes sammen av en voksen person!
2. Før sykkelen brukes, kontroller at alle festeanordninger er forsvarlig festet og strammet.
3. Barnet skal alltid ha på seg sko når sykkelen brukes.
4. For barnets egen sikkerhet skal det alltid ha på seg sikkerhetsutstyr som hjelm, albuebeskyttere, knebeskyttere og hansker.
5. Bruk alltid hjelm som oppfyller gjeldende standard for produksikkerhet.
6. Sykkelen skal brukes på et jevn og glatt veidekke på steder uten noen form for trafikk. Sykkelen må ikke brukes på offentlige veier.
7. Sykkelen må ikke brukes i tussmørke, om natten, hvis sikten er redusert eller værforholdene er vanskelige.
8. Skift ut skadde eller slitte deler umiddelbart.
9. Kun én person skal bruke sykkelen om gangen.
10. Den maksimale brukervekten er 25 kg.
11. Dette produktet er for barn fra 18 måneder til 3 år.
12. Må settes sammen av en voksen. Kvelningsfare for barn under 3 år - inneholder små deler før montering.
13. Leken skal brukes med aktsomhet, ettersom ferdigheter er nødvendige for å unngå fall eller kollisjoner som kan påføre skade på brukeren eller tredjeparter.
14. Ikke bruk pedalene ved konvertering fra trehjulssykkel til balansetrenermodus. Lagre pedalene under setet.

## Vedlikehold:

- Sørg rutinemessig for at ikke alle festene har løsnet. Gjentatt løsning og stramming av festene over tid kan redusere deres effektivitet. Etter at monteringen er fullført, avstå fra å demontere produktet for å maksimere dets levetid.
- For å teste hjullagrenes smøring, løft produktet og spinn hvert hjul rundt. Enhver rotasjonshindring bør korrigeres ved å påføre et litium- eller silikonbasert glidemiddel på hjullagrene.
- Kontroller regelmessig at høyden på både setet og styret er riktig innstilt for barnet ditt. Etter hvert som barnet ditt vokser bør disse høydejusterbare komponentene heves tilsvarende. Setet bør være tilstrekkelig høyt til at ditt barns føtter kan plasseres flatt på bakken mens det sitter med en anelse bøy i knærne.

---

**GARANTI NO** Yvolution har en 2 års garanti mot fabrikkfeil som gjelder fra kjøpsdato dersom produktet er kjøpt innenfor EU. For alle områder utenfor EU gjelder garantien 1 år fra kjøpsdato. Det er ingen andre garantier, hverken eksplisitte eller implisitte. Garantien dekker ikke følgende:

- Skade som har oppstått på produktet, ved uhell eller på annen måte, mens det har vært i forbrukerens besittelse, og som ikke er forårsaket av en feil i materialet eller i produksjonen
- Skade forårsaket av ukorrekt montering av produktet
- Skade forårsaket av uhell, feil bruk, forsømmelse, tyveri, tukling med produktet eller at man har unnlatt å følge instruksjonene for pleie/vedlikehold og spesialbehandling i bruksanvisningen
- Skade forårsaket av reparasjoner eller modifisering av produktet gjort av andre enn en autorisert Yvolution-forhandler eller Yvolution
- Skade forårsaket av normal slitasje
- Enhver annen årsak som ikke stammer fra feil i materialet eller produksjonen
- At produktet brukes til andre formål enn utspreidelse
- At produktet leies ut eller brukes til kommersielle formål
- At produktet brukes av personer som veier over maksvekten som er spesifisert for produktet

Yvolution er ikke ansvarlig for tilfeldig eller påfølgende tap eller skade direkte eller indirekte forårsaket av bruk av dette produktet. Yvolution reserverer seg retten til å avgjøre om et defekt produkt skal repareres, forsynes med reservedeler eller erstattes. Et defekt produkt må leveres i originallesken sammen med alle tilhørende dokumenter til butikken der det opprinnelig ble kjøpt før man kontakter Yolutions kundestøtte.

Vennligst behold originalkvitteringen din for dokumentasjon.

Registrer deg online på:

<http://www.yvolution.com/warranty>

Epost: [Support@yvolution.com](mailto:Support@yvolution.com)

Kundestøtte:

EU/Irland +44 800 802 1197

USA +1 855 981 7177

## **ADVARSEL!**

Skal samles af voksne!

**FOR AT UNDGÅ ALVORLIG SKADE:** Fortsat opsyn fra voksne er påkrævet; brug aldrig nær motorfartøjer; brug aldrig nær gader, svømmepøle, bakker, trin eller skrånede indkørsler; brug altid sko på den trehjulede cykel. Tillad aldrig mere en én rytter.

Må ikke bruges af børn over 36 måneder. Utilstrækkelig styrke.

Beskyttelsesudstyr bør bæres. Bør ikke bruges i trafikken. Max. 25 kg. Skal samles af en voksen. Skal bruges under direkte opsyn af en voksen. Advarsel. Dette legetøj har ingen bremse. Bær beskyttelsesudstyr på hoved, albuer, hænder og knæ under brug. Basalt værktøj kræves for samling. Rengør med en fugtig klud eller svamp - sænk ikke ned i vand. Læs disse instruktioner før brug, følg dem og behold dem for reference. Anbefalet alder: 18 måneder til 3 år.

1. Skal samles af voksne!
2. Efterse før brug at alle fastgørelseselementer er forsvarligt fastgjort.
3. Hav altid sko på, når cyklen bruges.
4. Af hensyn til barnets personlige sikkerhed, bør sikkerhedsudstyr, såsom hjelm, albuepuder, knæpuder og handsker altid anvendes.
5. Brug altid en ordentligt passende hjelm som stemmer overens med U.S. Consumer Product Safety Commission (CPSC) Standard 16 CFR 1203.
6. Skal anvendes på jævne, asfalterede overflader uden trafik. Ikke til brug på offentlige veje.
7. Må ikke anvendes efter mørkets frembrud, om aftenen eller på tidspunkter, hvor der er begrænset sigtbarhed og uegnet vej.
8. Erstat øjeblikkeligt slidte eller ødelagte dele.
9. Kun ét barn ad gangen.
10. Maksimum vægt er 25 kg.
11. Dette produkt er til børn mellem 18 måneder til 3 år.
12. Skal samles af en voksen. Kvælningsfare for børn under treårsalderen - indeholder små dele før samling.
13. Legetøjet bør bruges med forsigtighed eftersom der kræves færdighed for at undgå fald eller sammenstød der forårsager skade på brugeren eller tredjepart.
14. Du må ikke bruge pedalerne når du skifter fra trehjulet cykel til balancetræning. Opbevar pedalerne under sædet

## Vedligeholdelse:

- Sørg rutineret for at alle skruer ikke er blevet løse. Gentagen løsning og stramning af skruer over tid kan forringe deres effektivitet. For at maksimere levetiden på produktet, undgå da at adskille efter samlingen er gennemført.
- For at teste smørelsen af hjullejerne, løft da produktet og drej hvert hjul. Enhver hindring af drejning bør justeres ved at påføre et lithium eller silikonebaseret smøremiddel på hjullejerne.
- Tjek periodisk at højden på både sæde og styr er korrekt positioneret til dit barn. I takt med at din barn vokser bør disse højdejusterbare komponenter hæves så de passer. Sædet bør være højt nok til at dit barn kan placere fødderne fladt på jorden mens det sidder med knæene en smule bøjede.

---

**GARANTI DA** Yvolution garanterer at dette produkt ikke får fabrikationsfejl i 2 år fra købsdato, hvis det købes indenfor EU. For alle andre territorier udenfor EU er garantiperioden 1 år fra købsdato. Der er ingen andre garantier, udtrykkelige eller stiltiende. Denne garanti dækker ikke følgende:

- Skader, utilsigtede eller andre slags, på produktet, mens det er i forbrugerens besiddelse og ikke er forårsaget af en fejl i materialet eller fabrikationen;
- Skader forårsaget af forkert samling af produktet;
- Skader forårsaget af ulykker, misbrug, misligholdelse, tyveri, manipulation eller manglende evne til at
- følge hensyn og informationer om særlig håndtering i instruktionerne;
- Skader forårsaget af reparationer eller ændringer af produktet af andre end en autoriseret Yvolution-forhandler eller Yvolution-firmaet;
- Skader forårsaget af normalt slid og forældelse;
- Alle andre årsager, der ikke stammer fra fejl i materialer eller fabrikation;
- Anvendelse af produktet på en måde som ikke omfatter rekreative formål;
- Udlejning af produktet eller ved brug til kommercielle formål;
- Anvendelse af produktet af brugere der vejer mere end den vægt som er angivet på produktet.

Yvolution er ikke ansvarlige for utilsigtede eller medfølgende tab eller skader som følge af direkte eller indirekte brug af dette produkt. Yvolution forbeholder sig ret til at reparere, levere reservedele eller erstatte et defekt produkt efter eget skøn. Forbrugeren bør returnere ethvert defekt produkt i dets originale emballage og med alle medfølgende dokumenter til købsstedet før Yolutions kundeserviceafdeling kontaktes.

Gem venligst din originale kvittering til dit eget regnskab.

Registrer online på:

<http://www.yvolution.com/warranty>

Email: [Support@yvolution.com](mailto:Support@yvolution.com)

Kundeservice:

EU/Irland +44 800 802 1197

USA +1 855 981 7177



## **VAROITUS!**

Aikuisen koottava.

VAKAVIEN LOUKKAANTUMISTEN VÄLTÄMISEKSI: Vaatii jatkuvaa aikuisen valvontaa; älä koskaan käytä moottoriajoneuvojen läheisyydessä; älä käytä katu- jen, uima-altaiden, mäkien, portaiden tai kaltevien ajoteitten läheisyydessä; Pidä kengät jalassa käyttäessäsi kolmipyörää. Vain yksi käyttäjä kerrallaan.

Ei alle 3-vuotiaiden lasten käyttöön. Voima ei riitä. Suosittelemme suojarust- eiden käyttöä. Ei saa käyttää liikenteessä. 25 kg painoraja. Kokoaminen vaatii aikuisen huomiota. Käyttö vain aikuisen valvonnassa. Huomio: Tässä lelussa ei ole jarruja. Pidä pää-, kyynär-, käsi- ja polvisuojuksia käytön aikana. Kokoam- inen vaatii perustyökälyä. Puhdista kostealla pesusienellä tai rätillä; älä upota tuotetta veteen. Lue nämä ohjeet ennen käyttöä ja noudata niitä, sekä säilytä ne myöhempiä tarvetta varten. Suositeltu ikäraja: 18 kuukaudesta 3 vuoteen.

1. Aikuisen koottava.
2. Ennen tasapainopyörällä liikkumista tarkista, että kaikki kiinnittimet ovat kunnolla kiinni.
3. Pidä aina ajaessasi kengät jalassa.
4. Lapsen henkilökohtaisen turvallisuuden takia käytä aina turvallisuusvälineitä kuten kypärää, kyynärsuojia, polvisuojia ja käsineitä.
5. Käytä aina oikean kokoista kypärää, joka on U.S. Consumer Product Safety Commission (CPSC) Standard 16 CFR 1203 -standardin mukainen.
6. Käytettäväksi tasaisilla päällystetyillä pinnoilla, missä ei ole liikennettä. Ei käyttöön yleisillä maanteillä.
7. Ei käytettäväksi hämärässä, yöllä tai jos näkyvyys on rajoitettu tai sää on huono.
8. Vaihda kuluneet tai rikkoutuneet osat heti.
9. Vain yksi ajaja kerrallaan.
10. Suurin sallittu paino 25 kg.
11. Tämä tuote soveltuu 18 kuukaudesta 3 vuoteen lapsille.
12. Kokoaminen vaatii aikuisen läsnäolon. Sisältää pieniä osia, jotka voivat aiheuttaa tukehtumisvaaran alle 3-vuotiaille.
13. Lelua tulisi käyttää varovaisuutta noudattaen, koska taitoa vaaditaan kaatumisen ja yhteentörmäyksien välttämiseksi ja nämä voivat aiheuttaa vau- riota käyttäjälle tai kolmansille osapuolille.
14. Kun vaihdat asetusta kolmipyörätilasta tasapainoharjoittelutilaan, älä käytä polkimia. Säilytä polkimet istuimen alla.

## Huolto:

- Varmista säännöllisesti, että mikään kiinnittimistä ei ole päässyt löysäksi. Jatkuva kiinnittimien kiristäminen ja löysäminen saattaa vähentää niiden tehokkuutta. Kun tuote on koottu, vältä sen purkamista pidentääksesi tuotteen käyttöikä.
- Testataksesi renkaan laakereiden voitelun, nosta tuote ylös ja pyöritä jokaista rengasta. Pyörimisen estyminen on korjattava levittämällä litium- tai silikonipohjaista voiteluainetta renkaan laakereihin.
- Tarkista säännöllisesti, että sekä istuimen ja ohjaustangon korkeus on sopiva lapsellesi. Nämä säädettävät osat tulisi säätää oikeaan korkeuteen lapsesi kasvun mukaan. Istuimen tulisi olla tarpeeksi korkealla, jotta lapsesi jalat ulottuvat tasaisesti maahan hänen istuessaan polvet hie-man kourussa.

---

**TAKUU FI** Yvolution takaa tämän tuotteen olevan 2 vuoden ajan vailla toimintahäiriöitä, jos se ostetaan EU:n rajojen sisäpuolella. EU:n ulkopuolisilla alueilla vakuus kestää 1 vuoden ostopäivästä lähtien. Mitään muita vakuuksia ei ole. Tämä vakuus ei kata seuraavia asioita:

- Tuotteelle aiheutettu, valmistusvirheistä riippumaton tahaton tai tahallinen vahinko, joka on aiheutunut tuotteen ollessa kuluttajan omistuksessa
- Tuotteen virheellisestä kokoamisesta johtuva vahinko
- Onnettomuudesta, virheellisestä käytöstä, huolimattomuudesta, varkaudesta tai huolto- ja käyttöohjeistusten puutteellisesta noudattamisesta johtuvat vahingot
- Vahingot, jotka johtuvat muun kuin valtuutetun Yvolution-kauppiaan tai Yvolution-merkin työntekijän tekemistä korjaus- tai muutostöistä
- Normaalista kulumisesta johtuvat vahingot
- Mikä tahansa muu syy, joka ei johdu tuotteen materiaalin tai valmistustyön laadusta
- Tuotteen käyttö muihin kuin viihdetarkoituksiin
- Tuotteen vuokraaminen tai muu kaupallinen käyttö
- Vahingot, jotka johtuvat tuotteeseen merkityn maksimipainon ylittämisestä

Yvolution ei ole vastuussa tuotteen suorasta tai epäsuorasta käytöstä johtuvista vahingoista. Yvolution pidättää oikeuden korjata tuotteitaan, toimittaa niihin varaosia tai korvata virheellisen tuotteen oman harkintakykynsä mukaisesti. Kuluttajan tulee palauttaa virheelliset tuotteet alkuperäisessä pakkauksessaan ja kaikkien tuotteen mukana tulleiden asiakirjojen kanssa tuotteen alkuperäiseen hankintamymälään ennen yhteyden ottamista Yvolutionin asiakastukeen. Säilytä alkuperäinen kuitti omaa käyttöäsi varten.

Rekisteröidy verkossa osoitteessa:  
<http://www.yvolution.com/warranty>  
Sähköposti: [Support@yvolution.com](mailto:Support@yvolution.com)

Asiakaspalvelu:  
EU/Irlanti +44 800 802 1197  
Yhdysvallat +1 855 981 7177



## ВНИМАНИЕ!

Необходимо, чтобы сборку производил взрослый!

**ЧТОБЫ ИЗБЕЖАТЬ СЕРЬЕЗНЫХ ТРАВМ:** обязателен непрерывный присмотр взрослого; никогда не используйте возле автотранспортных средств; никогда не используйте возле улиц, бассейнов, холмов, ступеней или наклонных подъездных путей; всегда надевайте обувь, когда ездите на трехколесном велосипеде. Никогда не допускайте больше одного человека на велосипеде.

Нельзя использовать детям старше 36 месяцев. Недостаточно сил.

При использовании нужно носить защитную экипировку. Не использовать при интенсивном дорожном движении. Макс. вес – 25 кг. Требуется сборка взрослым. Использовать под прямым присмотром взрослого. Предупреждение. У этой игрушки нет тормоза. Одевайте защитную экипировку на голову, локти, кисти и колени на время использования. Для сборки требуются базовые инструменты. Очищайте влажной губкой или тканью – не погружайте игрушку в воду. Прочтите эти инструкции перед использованием, придерживайтесь их и храните для справки. Рекомендованный возраст: от 18 месяцев до 3 лет.

1. Необходимо, чтобы сборку производил взрослый!
2. Перед тем, как кататься на велосипеде, необходимо убедиться в том, что все крепежные детали правильно затянуты.
3. При катании на велосипеде необходимо всегда носить обувь.
4. Для личной безопасности ребенка необходимо всегда пользоваться предохранительными средствами, такими как шлем, налокотники, наколенники и перчатки.
5. Всегда носите должным образом подобранный шлем, соответствующий стандарту Комиссии по безопасности потребительских товаров США (CPSC) 16 CFR 1203.
6. Предназначен для езды по гладким дорожным покрытиям на площадках, где отсутствует какое-либо движение транспорта. непригоден для катания по дорогам общего пользования.
7. Нельзя пользоваться в сумерках, ночью и в любое время, когда недостаточна видимость, а также в неблагоприятную погоду.
8. Немедленно заменяйте изношенные или поломанные детали.
9. Только один катающийся ребенок одновременно.
10. Максимальный вес 25 кг.
11. Этот продукт предназначен для детей в возрасте от 18 месяцев до 3 лет.
12. Требуется сборки взрослыми. Представляет опасность удушья для детей младше 3 лет – содержит мелкие детали для сборки.
13. Игрушку следует использовать осторожно, так как для избежания падений или столкновений, могущих причинить ущерб пользователю или третьим лицам, требуются навыки.
14. При переходе с трехколесного велосипеда в режим балансировочного тренажера не пользуйтесь педалями. Храните педали под сиденьем.



## Эксплуатация:

- Регулярно проверяйте, не ослабились ли детали крепления. Их частое ослабление и затяжка со временем могут привести к снижению эффективности. После завершения сборки удержитесь от разбирания, чтобы максимизировать долговечность товара.
- Чтобы проверить роликовые подшипники, поднимите коляску и прокрутите каждое колесо. Любое торможение вращения должно быть устранено путем смазывания подшипников литиевой или силиконовой смазкой.
- Периодически проверяйте, подходит ли высота сидения и ручек вашему ребенку. Эти регулируемые по высоте компоненты должны подниматься по мере роста вашего ребенка. Сидение должно быть достаточно высоко, чтобы при сидении со слегка согнутыми коленями ребенок мог поставить ступни на землю.

---

## ГАРАНТИЯ

Yvolution гарантирует, что это изделие не будет иметь производственных дефектов в течение 2-ух лет с даты покупки, если оно приобретается в ЕС. Для всех других территорий за пределами ЕС гарантийный срок составляет 1 год с даты покупки. Мы не даём больше никаких других гарантий, явных или подразумеваемых. Настоящая гарантия не распространяется на следующее:

- Повреждение, случайное или иное, нанесенное продукту, когда он находится во владении потребителя, и не вызванное дефектом материала или изготовления;
- Ущерб, вызванный неправильной сборкой изделия;
- Ущерб, причиненный в результате несчастного случая, неправильного использования, пренебрежения, кражи, фальсификации или несоблюдения инструкции по уходу и специальному обращению с продуктом;
- Ущерб, вызванный ремонтом или изменением продукта кем-либо, кроме уполномоченного дилера Yvolution или бренда Yvolution;
- Ущерб, вызванный естественным износом;
- Любые другие причины, не связанные с дефектами материала и изготовления;
- Продукт используется в иных целях, помимо развлекательных;
- Продукт арендуется или используется в коммерческих целях;
- Продукт используется гонщиками, чей вес превышает указанный максимальный вес.

Yvolution не несет ответственности за случайные или косвенные убытки или ущерб, причиненные в связи с использованием продукта напрямую или косвенно. Yvolution оставляет за собой право на ремонт, поставку запасных частей или замену дефектного продукта по своему усмотрению. Потребитель должен вернуть любой дефектный продукт, в первоначальной коробке и со всеми документами, приложенными к продукту, в магазин покупки до обращения в службу поддержки клиентов Yvolution. Пожалуйста, сохраните оригинальный чек.

Зарегистрируйтесь онлайн на сайте:

<http://www.yvolution.com/warranty>

Email: [Support@yvolution.com](mailto:Support@yvolution.com)

Обслуживание клиентов:

ЕС/Ирландия +44 800 802 1197

США +1 855 981 7177



**Yvolution™**