

FliKER™ C5

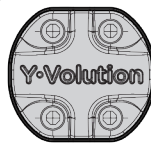

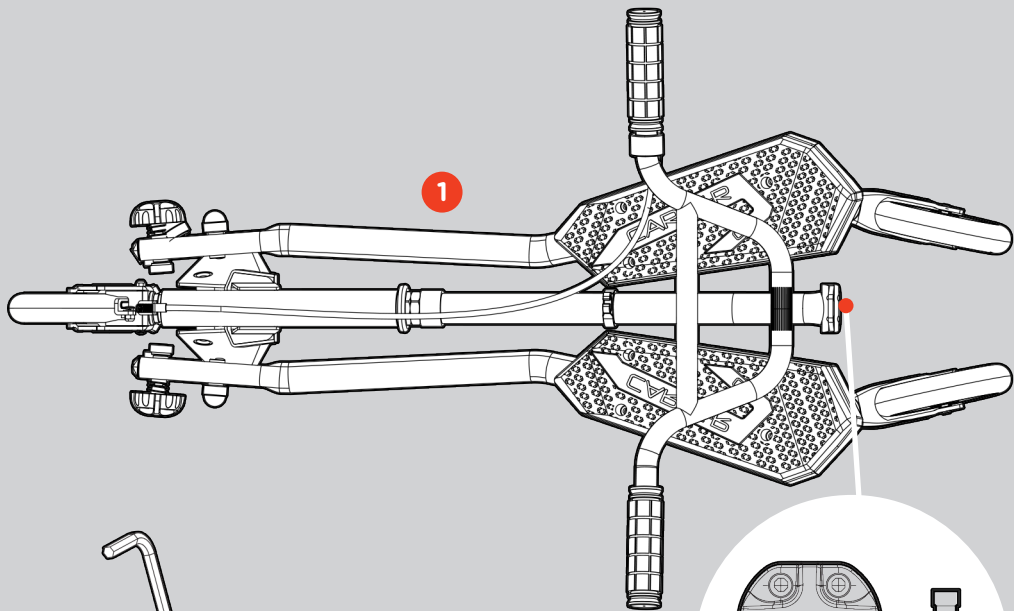

x 4

1

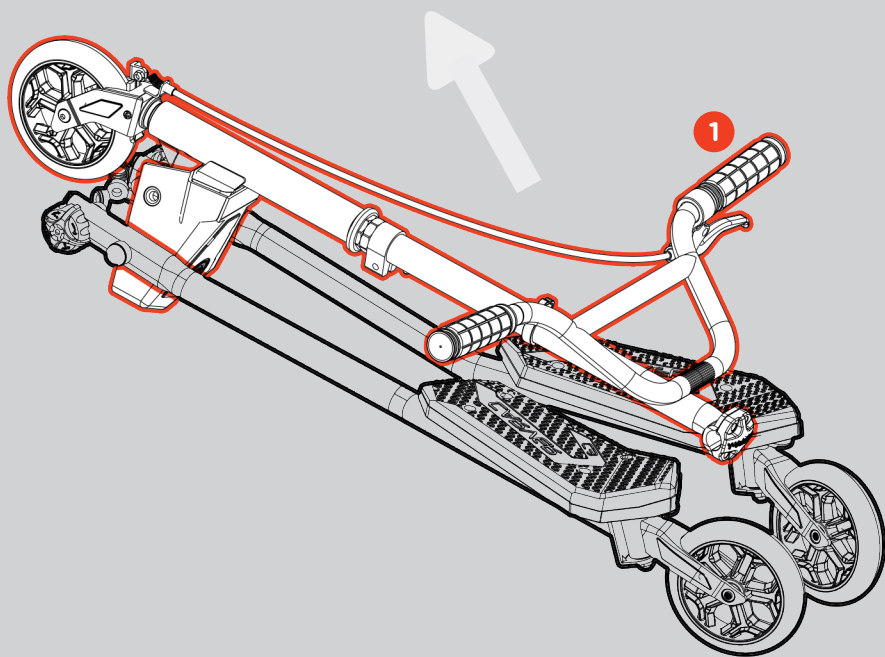

2

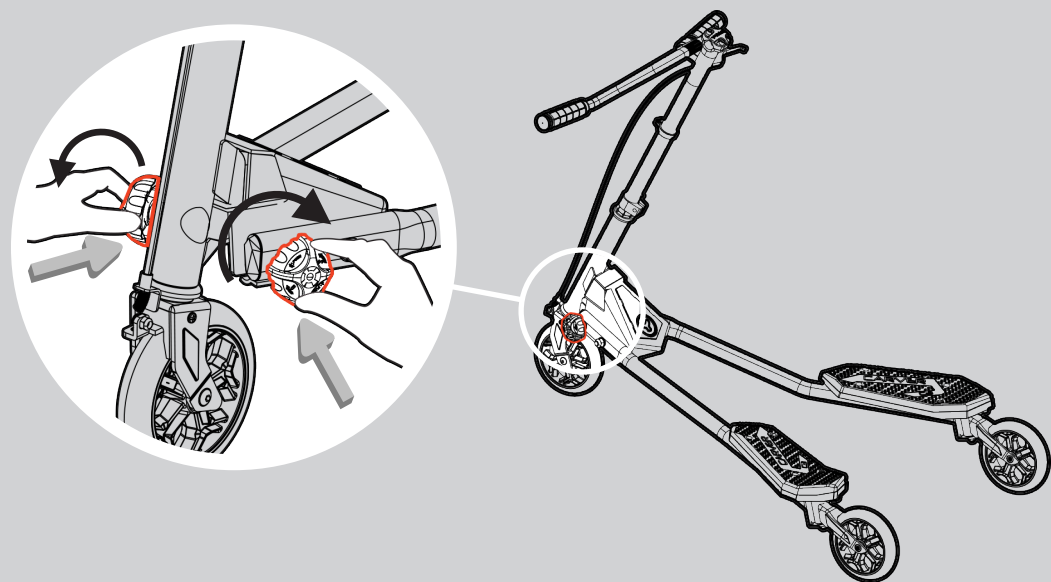

3

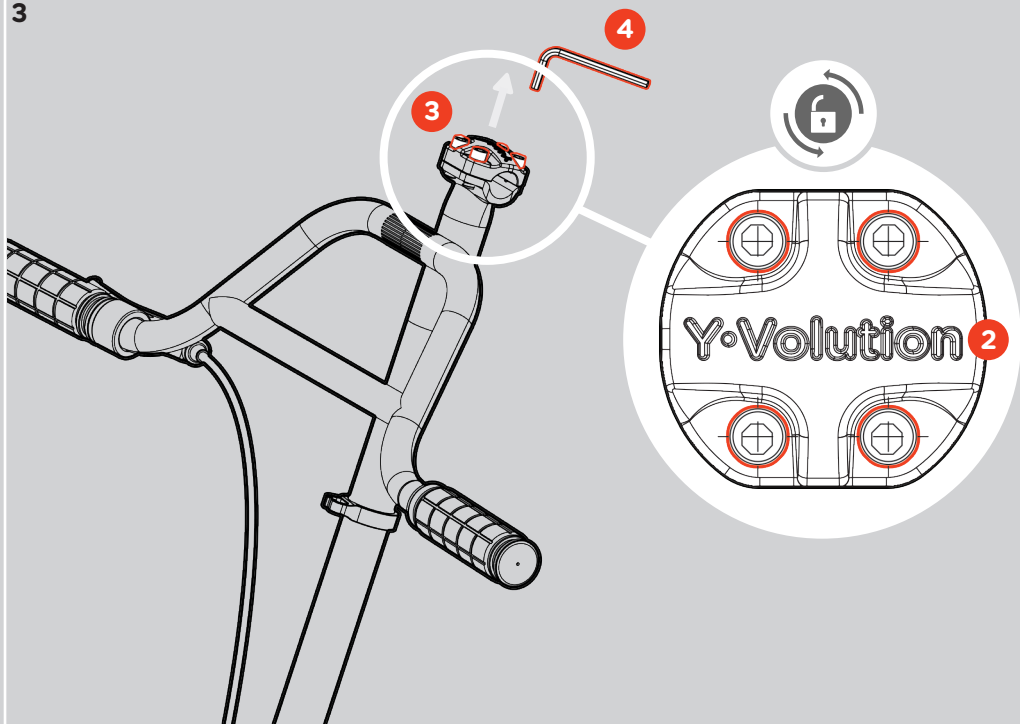

4

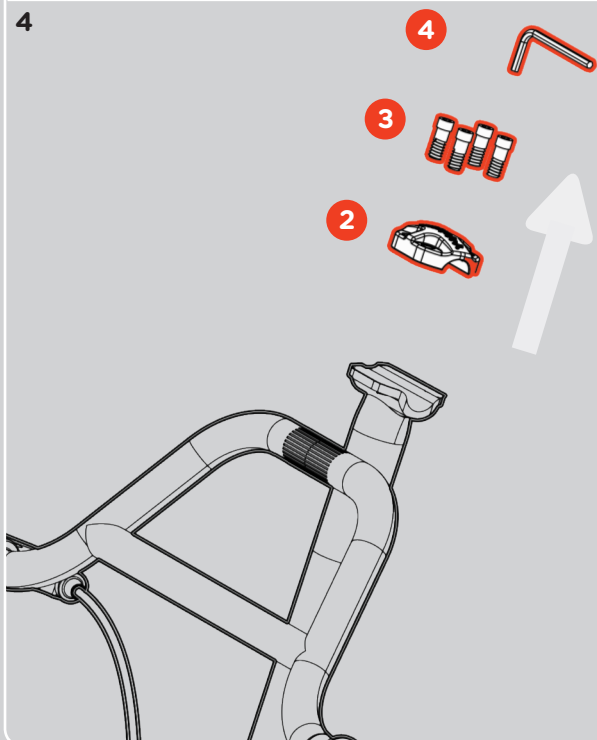

5

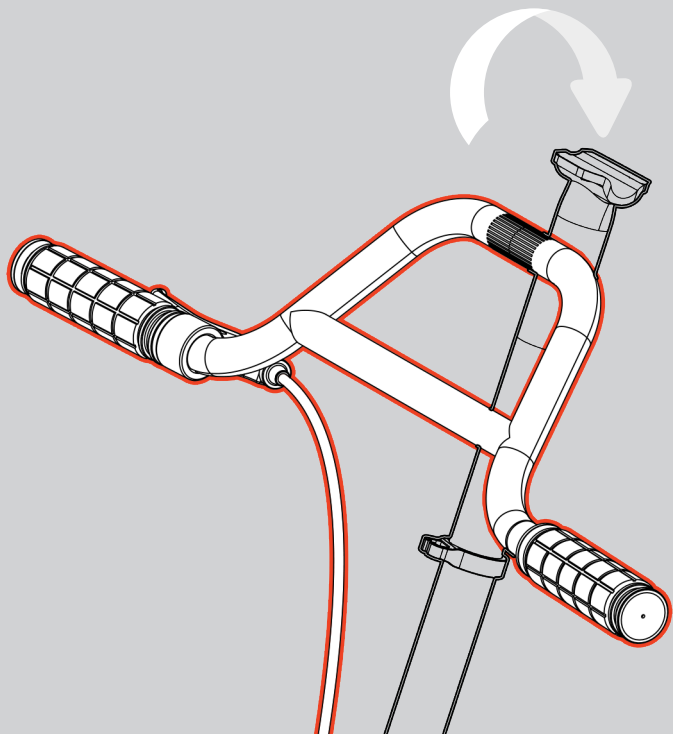

6

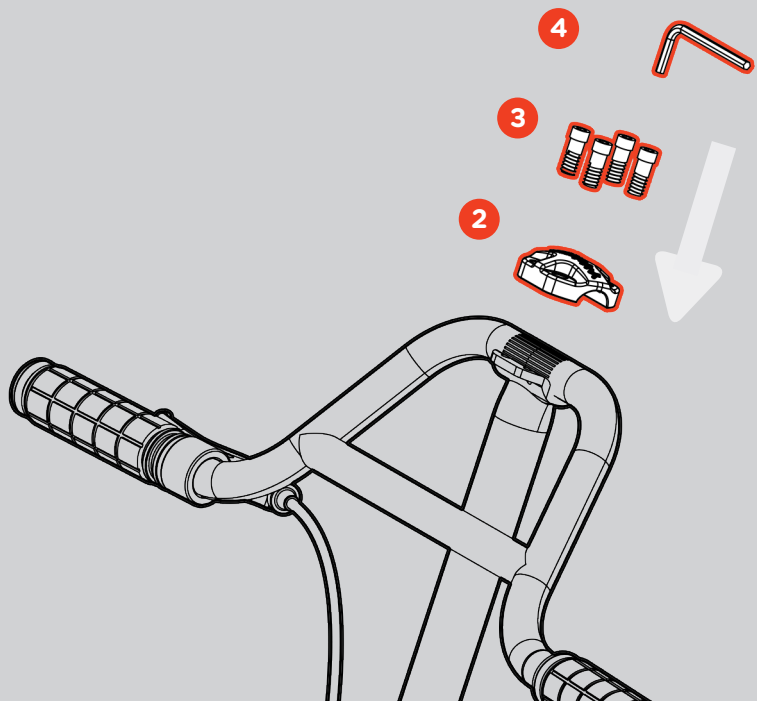

7

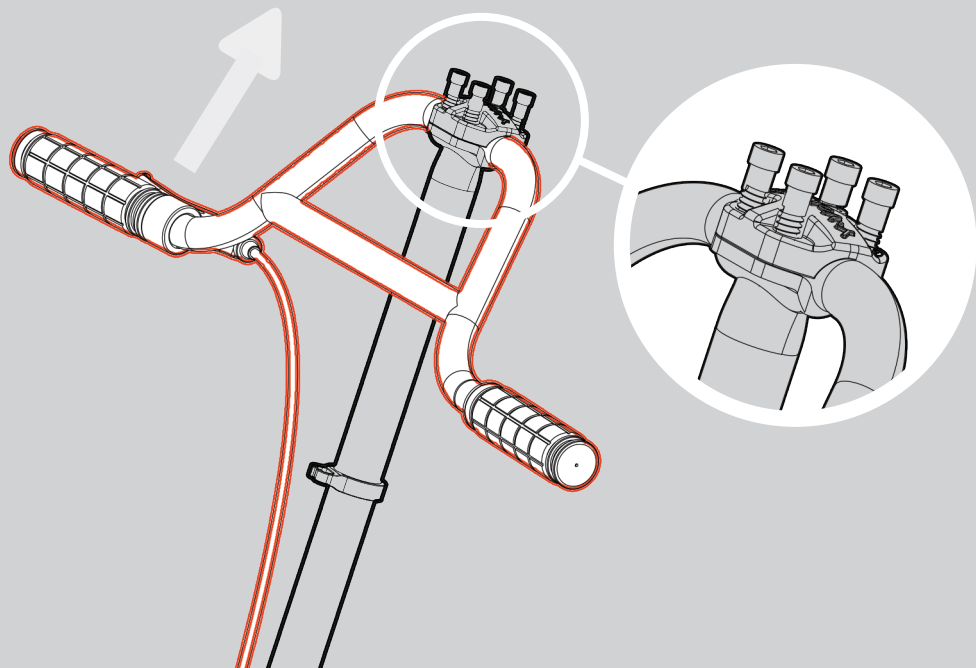

8

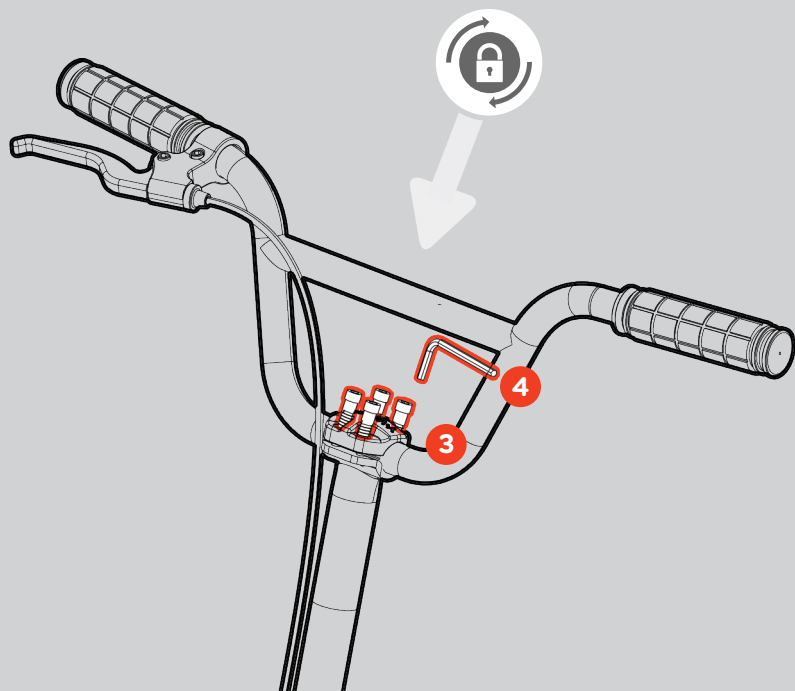

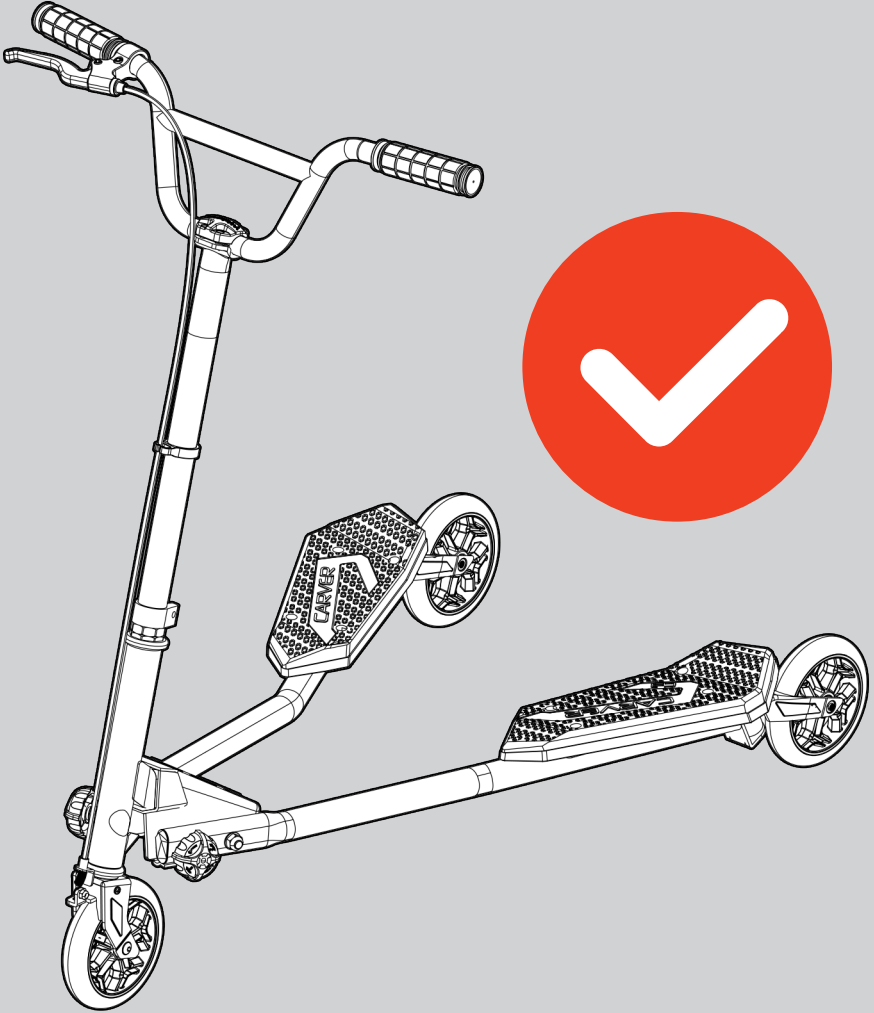

1





IMPORTANT NOTICE TO PARENTS

This manual contains important information relating to your child's safety, it is your responsibility to review this information with your child and make sure they are fully aware of all the information and warnings within the manual. Please carefully read this manual before you commence assembly of this scooter and review this information with young riders before they ride.

NOTE: Please read this manual carefully and keep it for future reference. The dealer will not take responsibility if the scooter is used in a manner for which it was not intended or if any warnings which are stated in the manual are not followed.

How to use and stop:

Move your hips and legs from side to side (just like downhill skiing) to get going and keep moving using body power. To stop, press the handbrake located on the handlebar.



WARNING!

Like any moving product, scooters can be dangerous if due care and attention is not paid. Be sure to read the manual before going on your scooter. In particular pay attention to the following:

1. Read the instructions carefully before using the scooter.
Read the information supplied by the manufacturer.
2. User's Maximum weight: 100 kg for class A
3. Always wear safety equipment such as a helmet, knee pads and elbow pads.
4. Always wear a helmet when riding your scooter and keep chinstrap securely buckled.
5. Always wear closed toe shoes when riding. Wear personal protective equipment.
6. Avoid streets and surfaces with water, sand, gravel, dirt, leaves, and other debris.
Wet weather impairs traction, braking and visibility.
7. Avoid sharp bumps, drainage grates and sudden surface changes.
Scooter may suddenly stop.
8. Ride on smooth, paved surfaces away from motor vehicles.
9. Not to be used on public highways or in traffic.
10. Watch out for pedestrians
11. Check the limitation of use according to regulations of road safety.
Obey all local traffic and scooter riding laws and regulations.
12. Avoid excessive speed associated with downhill rides.
13. Do not use the scooter at night or in periods with reduced visibility.
14. Before every use, please make sure that the scooter and all joints have been assembled tightly, as with use, joints may wear out.
15. Before using the scooter, please check that the screws are tightened securely.
16. Do not modify the product other than manufacturer's instructions.
No modification that may reduce the scooter's safety is allowed.
17. Brake will get hot from continuous use. Do not touch after braking.
18. Periodically check hardware and tighten if necessary.
Replace worn or broken parts immediately.
19. Skill is required to avoid falls or collision causing injury to the user and third parties.
20. Do not let children under the age of 9 use the scooter.
Children under the age of 10 should ride with adult supervision at all times.
21. Do not perform stunts.
22. Ensure that any loose clothing or straps are properly fastened and well away from the front and rear wheels
23. While using the product, keep hands and fingers away from wheels and other moving parts to avoid danger of pinching or entrapment.
24. Adults must assist children in the initial adjustment procedures to unfold scooter, adjust handlebar and steering to height, and finally to fold scooter.
25. Self-locking nuts and other self-locking fixings may lose their effectiveness.
26. Check that the steering mechanism is correctly adjusted and that the connective components are firmly secured and not broken.

CARING FOR YOUR YFLIKER

1. After you have used the scooter for a week or two, the wheels will need to be checked to ensure they are still in perfect working order. To do so rotate the bearings and wheels and check if any lubrication or adjustments are needed.
2. DO NOT use a wet cloth, alcohol, industrial cleaners or solvents to clean the scooter as this may result in loss of gloss, the removal of decals or dissolve the materials in the scooter. If the scooter loses its gloss a small bit of car wax can be used to polish the scooter.
3. In normal circumstances it is recommended that you disassemble, clean and lubricate the scooter every 6 months.
Please take extreme care to ensure the scooter is reassembled correctly.
4. If the front fork, wheels and/or rear support frame are not correctly tightened you can use a wrench to tighten the bolts correctly. Please ensure to not over or under tighten the bolts.
5. Due to normal wear and tear the wheels and bearings may need to be replaced after some time. Please contact Yvolution (www.yvolution.com) for new wheels. DO NOT use parts designed for other scooters, the use of anything other than Fliker parts may affect your safety.
6. If the brake cable becomes loose, please screw out the bolt and nut on the brake gear and pull the brake cable out with a clamp. Reposition the brake cable so that it is tense and screw the bolt and nut onto the brake gear all the while keeping the cable tight.
7. Over time the nuts and bolts may become loose, please check that all nuts and bolts are sufficiently tightened before each use of your scooter.

The manufacturer warrants this product to be free of manufacturing defects for a period of 1 year from date of purchase. This warranty does not cover normal wear and tear, or any damage, failure or loss caused by improper assembly, maintenance, or storage. There are no other expressed or implied warranties. This warranty will be void if the product is ever:

- Used in a manner other than for recreation
- Modified in any way
- Rented or commercial uses
- Consumer abuse or neglect
- Used by riders weighing over the maximum weight listed on the product.

The manufacturer is not liable for incidental or consequential loss or damage due directly or indirectly to the use of this product. Yvolution reserves the right to repair, supply replacement parts, or replace a defective product at our discretion.

For your records, save your original sales receipt.

To register online go to:

<http://www.yvolution.com/warranty>

Customer service:



EU +44 800 802 1197
support@yvolution.com

IE +353 1 5242721
support@yvolution.com

US +1 855-981-7177
support@yvolution.com

AVISO IMPORTANTE PARA PADRES

Este manual contiene información importante referente a la seguridad de su hijo/a. Es su propia responsabilidad el estudiar esta información junto con su hijo/a y asegurarse de que entiende toda la información y advertencias que contiene el manual. Por favor revise el manual detenidamente antes de comenzar el

ensamblaje del patinete y repase esta información con los jóvenes usuarios antes de que monten.

NOTA: Por favor, lee este manual cuidadosamente y consérvalo para futura referencia. El distribuidor no se hará responsable si el monopatín se utiliza de una forma que no sea la indicada o si no se han seguido todas las advertencias indicadas en este manual.

Método de empleo y cómo parar:

Mueva las caderas y las piernas de un lado al otro (igual que en esquí alpino) para ponerte en marcha y mantén el movimiento utilizando la potencia del cuerpo. Para parar, pulsa el freno de mano situado en el manillar.



¡ADVERTENCIA!

Como cualquier otro producto móvil, los patinetes pueden ser peligrosos si no se presta la debida precaución y atención. Asegúrese de leer el manual antes de montar en el patinete. En particular, preste atención a lo siguiente:

1. Lea las instrucciones con detenimiento antes de usar el patinete.
2. Peso máximo del usuario: 100kg.
3. Utilice siempre equipamiento de seguridad tal como casco, rodilleras, coderas.
4. Lleve siempre un casco al utilizar el patinete y mantenga la correa de sujeción firmemente ajustada a la barbilla.
5. Al montar, use siempre zapatos cerrados.
6. Evite las calles y superficies con agua, arena, gravilla, tierra, hojas y otros residuos. El clima lluvioso dificulta la tracción, el frenado y la visibilidad.
7. Evite los baches, alcantarillas y cambios abruptos de superficie. El patinete podría frenar de pronto.
8. Monte en superficies lisas y pavimentadas lejos de vehículos de motor.
9. No lo utilice en vías públicas o en lugares con tráfico.
10. Tenga cuidado con los peatones.
11. Compruebe las limitaciones de uso según los reglamentos de seguridad vial. Obedezca todas las normativas y leyes locales de tráfico y de patinetes.
12. Evite la velocidad excesiva asociada con montar cuesta abajo.
13. No use el patinete por la noche o en momentos en que la visibilidad sea reducida.
14. Antes de cada uso, verifique que el patinete y todos sus empalmes han quedado ensamblados firmemente, dado que con su uso las piezas se pueden desgastar.
15. Antes de usar el patinete, compruebe que los tornillos están perfectamente ajustados.
16. No modifique el producto, de forma diferente a las instrucciones del fabricante. No se permite ninguna modificación que pueda reducir la seguridad del patinete.
17. El freno se calienta con el uso continuado. No lo toque después de frenar.
18. Verifique periódicamente las piezas de metal y ajústelas en caso necesario. Reemplace las piezas desgastadas o rotas inmediatamente.
19. Se requiere de cierta destreza para evitar caídas o colisiones que podrían causar lesiones al usuario y terceras partes.
20. No permita que los niños menores de 9 años utilicen el patinete. Los niños menores de 10 años deben montar con supervisión de adultos en todo momento.
21. No intente hacer proezas.
22. Asegúrese de que toda la ropa holgada o correas estén bien sujetas y bien lejos de las ruedas delanteras y traseras.
23. Mientras utilice el producto, mantenga sus manos y dedos alejados de las ruedas y otras partes móviles para evitar que sean aplastados o que queden atrapados en el equipo.
24. Los niños deberán contar con la ayuda de un adulto durante el proceso de ajuste inicial para abrir el patinete, ajustar el manillar a la altura adecuada y finalmente plegar el patinete.
25. Las tuercas de bloqueo automático y otras fijaciones de bloqueo automático pueden perder su efectividad.

26. Comprueba que el mecanismo de dirección está correctamente ajustado y que los componentes conectivos están fijados y no rotos.

MANTENIMIENTO

1. Verifique el estado de los rodamientos y de las ruedas y si fuera necesario lubrifíquelos con grasa.
2. El patinete se puede plegar y bloquear con la banda de velcro para transportarlo. Puede sujetar el patinete por la barra de dirección para llevarlo de un lugar a otro.
3. No es aconsejable cubrir los tubos de pintura metálica con bolsas de plástico o tejidos. No use un paño húmedo para limpiar el patinete porque se podría estropear la pintura. Si la pintura pierde el brillo se le puede aplicar un abrillantador para coches.
4. Se recomienda desmontar el patinete cada 6 meses, limpiar y lubricar las ruedas y los rodamientos.
Si fuera necesario reemplazar las piezas, utilice únicamente repuestos originales.
5. Si el manillar y las ruedas no estuvieran bien apretados, use la llave incluida para volver a apretar bien los tornillos.
6. Las ruedas deben reemplazarse después de un cierto periodo de tiempo de uso. Entre en contacto con el vendedor para reemplazarlas.
7. Las fijaciones rápidas pueden perder eficacia y por esta razón deberá verificar con frecuencia que cada parte del patinete se encuentra en perfecto estado antes de utilizar el patinete.

El fabricante garantiza que este producto está libre de defectos de fabricación, durante el período de 1 año desde la fecha de compra. Esta garantía no cubre el desgaste normal, ni los daños, fallos o pérdidas causadas por un montaje, mantenimiento o almacenamiento inadecuados. No hay otras garantías expresas o implícitas. Esta garantía se considerará nula si el producto:

- Se usa para algún otro fin distinto que la recreación
- Se modifica en forma alguna
- Se alquila o da un uso comercial
- Es usado con abuso o negligencia por el consumidor
- Es usado por usuarios que pesan más que el peso máximo indicado en el producto.

El fabricante no es responsable por pérdidas incidentales o consecuentes o daños causados directa o indirectamente por el uso de este producto. Yvolution se reserva el derecho de reparar, suministrar piezas de recambio o sustituir un producto defectuoso a discreción nuestra.

Para tus registros, conserva el recibo de venta original.

To register online go to:

<http://www.yvolution.com/warranty>

Para ponerte en contacto con el servicio de atención al cliente, llama al:



+44 800 802 1197
support@yvolution.com

AVIS IMPORTANT AUX PARENTS

Cette notice d'utilisation contient des informations importantes concernant la sécurité de votre enfant.

Il vous appartient de faire part de ces consignes à votre enfant et de vous assurer qu'il comprend les informations et mises en garde énoncées aux présentes. Veuillez prendre le temps de lire cette notice d'utilisation avant de procéder au montage de la trottinette et de faire part des consignes aux jeunes utilisateurs avant qu'ils montent sur la trottinette.

REMARQUE: Prière de lire cette notice d'utilisation attentivement et de la conserver pour toute consultation future. Le revendeur ne saura être tenu responsable si le produit est utilisé d'une manière contraire à l'usage prévu ou si les mises en garde énoncées dans cette notice d'utilisation ne sont pas respectées.

Comment utiliser et arrêter:

Bougez vos hanches et vos jambes d'un côté à l'autre (comme en ski alpin) pour démarrer et continuer le mouvement en utilisant votre force corporelle. Pour arrêter, appuyez sur le frein à main se trouvant sur le guidon.



AVERTISSEMENT!

Comme tout moyen de locomotion, les trottinettes peuvent être dangereuses si l'utilisateur ne fait pas attention et ne prend pas toutes les précautions nécessaires. Veiller à lire le mode d'emploi avant d'utiliser la trottinette. En particulier, observer les consignes suivantes :

1. Lire la notice d'utilisation soigneusement avant d'utiliser la trottinette.
2. Poids maximum de l'utilisateur : 100kg.
3. Toujours porter un équipement de protection (casque, genouillères et coudières).
4. Toujours porter un casque avec la jugulaire correctement attachée.
5. Toujours porter des chaussures fermées.
6. Éviter la chaussée, les surfaces avec de l'eau, le sable, les gravillons, la terre, les feuilles ou autres débris. Par temps humide, la traction, le freinage et la visibilité sont réduits.
7. Éviter les bosses pointues, les grilles d'écoulement et les changements soudains de surface. La trottinette peut s'arrêter soudainement.
8. Ne rouler que sur des surfaces lisses, revêtues, à l'écart de véhicules moteurs.
9. Ne pas utiliser sur la voie publique ou au milieu de la circulation.
10. Faire attention aux piétons.
11. Respecter les restrictions d'utilisation selon les règlements de la sécurité routière. Respecter le code de la route et tous les règlements en vigueur concernant l'utilisation de trottinettes.
12. Éviter de descendre trop vite sur les pentes.
13. Ne pas utiliser la trottinette la nuit ou quand la visibilité est réduite.
14. Avant chaque utilisation, vérifier que la trottinette et tous les joints sont correctement assemblés et solidement serrés, car à la longue les joints peuvent se desserrer.
15. Avant d'utiliser la trottinette, vérifier que les vis sont bien serrées.
16. Ne pas modifier le produit, sauf indication contraire du fabricant. Il est interdit de procéder à des modifications qui pourraient réduire la sûreté de la trottinette.
17. Le frein chauffe à force d'être utilisé. Ne pas le toucher après avoir freiné.
18. Vérifier régulièrement les pièces de fixation et les resserrer au besoin. Remplacer les pièces usées ou cassées immédiatement.
19. L'enfant doit faire preuve d'une certaine habileté pour éviter les chutes et les collisions pouvant le blesser ou blesser autrui.
20. Ne pas permettre l'utilisation de la trottinette à un enfant de moins de 9 ans. Les enfants de moins de 10 ans utilisant la trottinette doivent être surveillés constamment par un adulte.
21. Ne pas faire d'acrobaties avec la trottinette.
22. Assurez-vous que tout vêtement ample ou sangle soit correctement attaché et bien éloigné des roues avant et arrière.
23. Lorsque vous utilisez ce produit, gardez vos mains et vos doigts hors de portée des roues et des autres éléments mobiles pour éviter de vous pincer ou coincer.
24. Les adultes doivent aider les enfants lors du réglage initial pour déplier la trottinette, régler le guidon et la direction à la bonne hauteur et finalement pour plier la trottinette.
25. Les écrous autobloquants et autres fixations autobloquantes peuvent perdre leur efficacité.

26. Vérifiez que le mécanisme du guidon est correctement ajusté et que les composantes de connexion sont solidement arrimées et en bon état.

MAINTENANCE

1. Après avoir utilisé la trottinette pendant une semaine ou deux, vérifiez les roues et assurez-vous qu'elles sont en parfait état d'usage. Pour ce faire, pivotez les roues et vérifiez si du lubrifiant ou des réglages sont nécessaires.
2. NE PAS UTILISER de tissu humide, de l'alcool, des nettoyants industriels ou solvants pour nettoyer la trottinette car cela pourrait endommager la peinture, le brillant, les autocollants ou la trottinette.
Si la trottinette perd de son brillant, un peu de polish pour voiture peut être utilisé pour la polir.
3. Il est conseillé de démonter, nettoyer et lubrifier la patinette tous les 6 mois, Faire ensuite très attention à remonter la trottinette correctement.
4. Si le guidon ou les roues ne sont pas suffisamment serrés, utilisez une clef pour resserrer les vis.
5. Après un certain temps et due à une usure normale, les roues peuvent avoir besoin d'être changées. Veuillez contactez Yvolution (www.yvolution.com) pour trouver les pièces nécessaires. NE JAMAIS utiliser les pièces d'un autre fabricant ou d'une trottinette différente car cela pourrait entraîner des problèmes de sécurité.
6. Si les freins perdent de leur efficacité, dévissez le boulon et l'écrou de l'engrenage de frein et tirez le câble de frein avec une pince. Repositionner le câble de frein de sorte qu'il soit tendu et revisser le boulon et l'écrou en ne relâchant pas la tension du câble.
7. Après un certain temps, les vis et boulons peuvent se desserrer, systématiquement vérifiez le bon serrage de toutes les vis avant d'utiliser la trottinette.

Le fabricant garantit que ce produit ne comporte aucun vices de fabrication pendant une période d'un an à compter de la date d'achat. Cette garantie ne couvre pas l'usure normale, les dommages, la défaillance ou la perte causée par un montage, entretien ou entreposage incorrects. Il n'existe aucune autre garantie, expresse ou tacite. Cette garantie est nulle si le produit est :

- utilisé à d'autres fins que pour le loisir ;
- modifié d'une quelconque façon ;
- loué ou utilisé à des fins commerciales ;
- utilisé abusivement ou négligé ;
- utilisé par des personnes pesant plus que le poids maximum indiqué sur le produit.

Le fabricant ne saura être tenu responsable de la perte ou des dommages fortuits ou consécutifs résultant directement ou indirectement de l'utilisation du produit. Yvolution se réserve le droit de réparer, fournir des pièces de rechange ou remplacer un produit défectueux à son gré.

Veuillez conserver le ticket de caisse ou preuve d'achat.

Enregistrez votre produit en ligne :

<http://www.yvolution.com/warranty>

Pour joindre le service client :



0800 910 960
support@yvolution.com



WICHTIGER HINWEIS FÜR ELTERN

Dieses Handbuch enthält wichtige Informationen bezüglich der Sicherheit Ihres Kindes. Sie sind dafür verantwortlich, diese Informationen mit Ihrem Kind durchzugehen und sicherzustellen, dass Ihr Kind die Informationen und Warnhinweise in diesem Handbuch kennt. Lesen Sie dieses Handbuch sorgfältig durch,

bevor Sie den Scooter zusammenbauen, und gehen Sie die Informationen mit dem Kind vor der ersten Fahrt durch.

HINWEIS: Bitte diese Anleitung sorgfältig durchlesen und zum späteren Nachschlagen aufbewahren. Der Händler übernimmt keine Verantwortung, wenn das Skateboard zweckentfremdet wird bzw. die Warnhinweise in der Bedienungsanleitung nicht befolgt werden.

Verwendung und Bremsen:

Bewegen Sie Ihre Hüfte und Beine von Seite zu Seite (wie bei der Ski-Abfahrt), um loszufahren und mithilfe der Körperkraft in Bewegung zu bleiben. Um anzuhalten, ziehen Sie die Handbremse am Lenker.



WARNUNG!

Wie jedes Fahrzeug können auch Scooter gefährlich sein, wenn sie nicht sachgemäß gepflegt und gewartet werden. Lesen Sie das Handbuch, bevor Sie den Scooter benutzen. Dabei ist vor allem auf Folgendes zu achten:

1. Vor der Benutzung des Scooters sorgfältig die Anweisungen durchlesen.
2. Höchstgewicht des Benutzers: 100kg.
3. Immer Sicherheitsausrüstung, wie Helm, Knieschützer und Ellbogenschützer tragen.
4. Beim Fahren des Scooters ist immer ein Helm zu tragen, und der Kinnriemen muss fest angezogen sein.
5. Beim Fahren immer geschlossene Schuhe tragen.
6. Straßen und Oberflächen mit Wasser, Sand, Kies, Schmutz, Blättern und anderen Fremdkörpern vermeiden. Bei nassem Wetter werden Bodenhaftung, Bremsen und Sicht behindert.
7. Hohe Bodenwellen, Abflussgitter und plötzliche Änderungen der Oberfläche vermeiden. Ansonsten könnte der Scooter plötzlich anhalten.
8. Auf glatten, asphaltierten Oberflächen und nicht in der Nähe von Kraftfahrzeugen fahren.
9. Darf nicht auf öffentlichen Straßen oder im Verkehr verwendet werden.
10. Auf Fußgänger achten!
11. Es ist auf die Beschränkungen gemäß der Verkehrsvorschriften zu achten. Befolgen Sie alle örtlichen Verkehrsvorschriften und Regelungen zur Benutzung von Scootern.
12. Zu hohe Geschwindigkeit bei Bergabfahrten vermeiden.
13. Der Scooter darf weder nachts noch bei schlechter Sicht verwendet werden.
14. Vor jeder Benutzung sicherstellen, dass alle Gelenke am Scooter festsitzen, da die Gelenke bei der Nutzung verschleiben können.
15. Vor der Benutzung des Scooters sicherstellen, dass die Schrauben fest angezogen sind.
16. Das Produkt darf, mit Ausnahme nach Anweisung des Herstellers, nicht modifiziert werden. Es sind keine Modifizierungen zulässig, die die Sicherheit des Scooters reduzieren.
17. Durch kontinuierliche Benutzung wird die Bremse heiß. Nach dem Bremsen nicht berühren.
18. Befestigungsteile regelmäßig überprüfen und, falls erforderlich, fest anziehen. Defekte oder abgenutzte Teile sofort ersetzen.
19. Es ist Geschick nötig, um Stürze oder Zusammenstöße zu vermeiden, die den Benutzer oder andere verletzen könnten.
20. Lassen Sie keine Kinder unter 9 Jahren mit dem Scooter fahren. Kinder unter 10 Jahren sollten stets beim Fahren von Erwachsenen beaufsichtigt werden.
21. Keine Kunststücke vorführen.
22. Stellen Sie sicher, dass jedwede lose Kleidung oder Gurte ordnungsgemäß fixiert und sich in ausreichender Entfernung vom Vorder- und Hinterrad befinden.
23. Während der Benutzung des Produkts Hände und Finger von den Rädern und beweglichen Teilen fernhalten, um Quetschungen und Einklemmen zu vermeiden.
24. Erwachsene müssen ihren Kindern bei der erstmaligen Benutzung dabei behilflich sein, den Roller aufzuklappen, den Lenker zu verstellen und an die Höhe anzupassen, und schließlich den Roller zusammenzuklappen.

25. Selbstsichernde Muttern und andere selbstsichernde Befestigungsmittel könnten ihre Wirksamkeit verlieren.
26. Überprüfen Sie, ob der Lenkmechanismus korrekt eingestellt ist und dass die Verbindungsstücke fest sitzen und nicht kaputt sind.

CARING FÜR IHR YFLIKER

1. Überprüfen Sie die Radlager sowie die Räder, falls notwendig tragen Sie zum Ölen etwas Schmierfett auf.
2. Der Roller kann zum Transportieren mithilfe des Klettverschlussgurtes zusammengeklappt und in dieser Position fixiert werden. Sie können den Roller am Lenkerrohr anfassen, um ihn umzulagern.
3. Es ist nicht ratsam, die bemalten Metallrohre mit Plastiktüten oder Hüllen zu bedecken. Zum Reinigen des Rollers kein angefeuchtetes Tuch verwenden, um den Anstrich nicht zu beschädigen. Wenn die Farbe nach einem Jahr der Benutzung ihren Glanz verloren hat, können Sie eine Autopolitur auftragen.
4. Es wird empfohlen, den Roller alle 6 Monate auseinanderzubauen, zu reinigen und die Bestandteile zu ölen, wie zum Beispiel die Räder und Radlager. Wenn Bestandteile ausgewechselt werden müssen, dürfen Sie nur die Originalteile verwenden.
5. Falls der Lenker oder die Räder nicht ausreichend festgezogen sind, ziehen Sie die Schrauben mit dem mitgelieferten Schraubenschlüssel wieder richtig fest.
6. Die Räder müssen nach einer gewissen Benutzungszeit ausgewechselt werden, wenden Sie sich an Ihren Fachhändler, um sie auswechseln zu lassen.
7. Die Blockierungen können schnell ihre Wirksamkeit verlieren, aus diesem Grund vergessen Sie vor der Benutzung des Rollers nicht, regelmäßig zu überprüfen, dass alle Elemente in einwandfreiem Zustand sind.

Der Hersteller gewährt für dieses Produkt 1 Jahr Garantie ab Kaufdatum gegen Herstellungsmängel. Diese Garantie gilt nicht für normale Abnutzung und Schäden, Produktausfall oder Verlust durch unsachgemäße Montage, Wartung oder Aufbewahrung. Es gelten keine weiteren ausdrücklichen oder stillschweigenden Garantien. Die Garantie wird hinfällig, wenn dieses Produkt:

- Für andere Zwecke als zum Spielen verwendet wird,
- auf irgendeine Weise modifiziert wird,
- vermietet oder kommerziell genutzt wird,
- vom Konsumenten unsachgemäß benutzt oder vernachlässigt wird,
- von Fahrern mit mehr als dem maximalen Körpergewicht genutzt wird.

Der Hersteller ist nicht für Neben- oder Folgeschäden haftbar und auch nicht für Schäden, die direkt oder indirekt aus der Nutzung dieses Produkts entstehen.

Yvolution behält sich das Recht auf Ersatzteillieferung, Reparatur oder Umtausch eines defekten Produkts im eigenen Ermessen dar.

Heben Sie die Originalrechnung bitte in Ihren Unterlagen auf.

Online-Registrierung:

<http://www.yvolution.com/warranty>

Kontaktaufnahme mit dem Kundendienst:



0800 66 44 1008
support@yvolution.com



BELANGRIJKE MEDEDELING AAN OUDERS

Deze handleiding bevat belangrijke informatie voor de veiligheid van uw kind. Het is uw verantwoordelijkheid om deze informatie samen met uw kind te bekijken en te zorgen dat uw kind volledig op de hoogte is van alle informatie en waarschuwingen in de handleiding. Lees deze handleiding zorgvuldig door voordat

u begint met de montage van deze step en neem deze informatie door met jonge rijders voordat ze gaan rijden.

OPMERKING: Lees deze handleiding zorgvuldig door en bewaar deze voor later gebruik. De dealer wijst alle verantwoordelijkheid af als het skateboard wordt gebruikt op een manier waarvoor het niet bedoeld is, of als de in de handleiding vermelde waarschuwingen niet worden opgevolgd.

Hoe te gebruiken en te stoppen:

Beweeg uw heupen van links naar rechts (net als van een berg af skiën) om snelheid te behouden met lichaamskracht. Om te stoppen, druk op de handrem op het stuur.



WAARSCHUWING!

Net als alle bewegende producten kunnen stappen gevaarlijk zijn als ze niet de nodige zorg en aandacht krijgen. Lees de handleiding alvorens de step te gebruiken. Besteed vooral aandacht aan het volgende:

1. Lees de instructies zorgvuldig door alvorens de step te gebruiken.
2. Maximaal gewicht gebruiker: 100kg.
3. Draag altijd beschermingsmiddelen, zoals een helm, kniebeschermers en elleboogbeschermers.
4. Draag altijd een helm bij het rijden op de step en zorg dat de kinband altijd goed is aangespeld.
5. Draag altijd gesloten schoeisel tijdens het rijden.
6. Vermijd straten en terrein met water, zand, grind, modder, bladeren en ander vuil. Nat weer beïnvloedt grip, remmen en zichtbaarheid.
7. Vermijd scherpe hobbels, rioolroosters en abrupte terreinveranderingen. De step kan onverwacht tot stilstand komen.
8. Rijd op effen, verhard terrein uit de buurt van motorvoertuigen.
9. Niet voor gebruik op de openbare weg of in het verkeer.
10. Kijk uit voor voetgangers.
11. Controleer de gebruiksbeperkingen volgens de voorschriften van verkeersveiligheid. Leef alle lokale wetten en voorschriften na inzake verkeer en rijden op stappen.
12. Rijd niet te snel bij afdalingen.
13. Gebruik de step niet 's nachts of bij verminderde zichtbaarheid.
14. Controleer vóór elk gebruik of de step goed in elkaar zit en alle verbindingen goed vastzitten. Verbindingen kunnen verslijten door gebruik.
15. Controleer of de schroeven goed aangedraaid zijn alvorens de step te gebruiken.
16. Breng geen wijzigingen aan het product aan die niet in de instructies van de fabrikant staan. Wijzigingen die tot verminderde veiligheid van de step kunnen leiden, zijn niet toegestaan.
17. De rem wordt warm bij continu gebruik. Niet aanraken na het remmen.
18. Controleer regelmatig de verbindingen en draai ze zo nodig aan. Vervang versleten of kapotte onderdelen onmiddellijk.
19. Er is vaardigheid vereist om vallen of botsingen te voorkomen die letsel bij de gebruiker en derden veroorzaken.
20. Laat kinderen jonger dan 9 jaar geen gebruik maken van de step. Kinderen jonger dan 10 jaar moeten altijd rijden onder toezicht van een volwassene.
21. Haal geen stunts uit.
22. Verzeker dat losse kleding en bandjes goed zijn vastgezet en zich ver weg bevinden van de voor en achterwielen
23. Houd uw handen en vingers weg van wielen en andere bewegende onderdelen terwijl u het product gebruikt, om beknellingsgevaar te voorkomen.
24. Volwassenen moeten hun kinderen assisteren in de initiële procedures van het ontvouwen van de scooter, van het instellen van het stuur, en uiteindelijk van het opvouwen van de scooter.

25. Zelfborgende moeren en andere zelfborgende bevestigingen kunnen hun effectiviteit verliezen.
26. Controleer of het stuurmechanisme goed is afgesteld en dat de verbindende onderdelen goed zijn vastgezet en niet gebroken.

ZORG DRAGEN VOOR DE YFLIKER

- 1 Controleer na één tot twee weken gebruik van de step of de wielen nog perfect werken. Doe dit door de lagers en wielen te draaien en te controleren of ze moeten worden gesmeerd of bijgesteld.
- 2 Gebruik geen plastic om de step af te dekken bij het opbergen of vervoer ervan. Dit kan de afwerking beschadigen. Gebruik GEEN vochtige doek, alcohol, industriële reinigingsmiddelen of oplosmiddelen om de step te reinigen omdat dit tot verlies van glans, te loskomen van stickers of het oplossen van materialen in de step kan leiden. Als de step zijn glans verliest, gebruik dan een klein beetje autowax om de step op te poetsen.
- 3 In normale omstandigheden is het raadzaam om de step om de 6 maanden uit elkaar te halen, te reinigen en te smeren. Let er goed op de step opnieuw correct in elkaar te zetten.
- 4 Als de voorvork, de wielen en/of het achterste ondersteunende frame niet correct aangedraaid zijn, draai de bouten dan correct aan met een moersleutel. Draai de bouten niet te weinig of te veel aan.
- 5 Als gevolg van normale slijtage moeten de polyurethaan wielen en lagers wellicht worden vervangen na verloop van tijd. Neem contact op met het verkooppunt voor nieuwe wielen. Gebruik GEEN voor andere steppen ontworpen onderdelen. Het gebruik van andere dan Fliker-onderdelen kan afbreuk doen aan de veiligheid van de gebruiker.
- 6 Als de remkabel slap staat, draai de bout en moer van de reminrichting dan los en trek de remkabel eruit met een klem. Trek de remkabel strak en plaats hem terug. Schroef de bout en moer weer op de reminrichting en houd de kabel daarbij strak.
- 7 Na verloop van tijd kunnen de moeren en bouten losraken. Controleer of alle bouten en moeren voldoende aangedraaid zijn vóór elk gebruik van de step. or dissolve the materials in the scooter. If the scooter loses its gloss a small bit of car wax can be used to polish the scooter.

De fabrikant garandeert dat dit product vrij is van fabricagefouten gedurende een periode van 1 jaar vanaf de aankoopdatum. Deze garantie dekt geen normale slijtage en geen beschadiging, ontregeling of schade veroorzaakt door onjuiste montage, onderhoud of opslag. Er zijn geen andere uitdrukkelijke of stilzwijgende garanties. Deze garantie komt te vervallen als het product ooit:

- is gebruikt voor andere dan recreatieve doeleinden;
- op enige manier is gewijzigd;
- is verhuurd of gebruikt voor commerciële doeleinden;
- door de consument verkeerd is gebruikt of verwaarloosd;
- is gebruikt door fietsers die zwaarder zijn dan het maximale gewicht dat op het product staat vermeld.

De fabrikant is niet aansprakelijk voor incidentele schade of gevolgschade of schade die direct of indirect voortvloeit uit het gebruik van dit product. Yvolution behoudt zich het recht voor een defect product naar eigen goeddunken te repareren of te vervangen of er reserveonderdelen voor te leveren.

Bewaar uw originele aankoopbon voor uw administratie.

U kunt zich online registreren op: <http://www.yvolution.com/warranty>

De klantenservice is bereikbaar via telefoon:



+44 800 802 1197
support@yvolution.com

AVISO IMPORTANTE PARA OS PAIS

Este manual contém instruções importantes que dizem respeito à segurança do seu filho/a, e é da sua responsabilidade rever estas instruções com o utilizador e assegurar-se que ele tenha conhecimento de todas as informações e avisos aqui constantes. Leia atentamente este manual antes de iniciar a montagem da trotinete/ do patinete e, antes de a/o utilizar, reveja estas instruções com o utilizador.

OBS.: Ler este manual com atenção e guardá-lo para consulta no futuro. O fabricante rejeita qualquer responsabilidade se este produto for utilizado de forma diferente daquela a que se destina ou se não forem seguidas as instruções deste manual.

Como utilizar e parar:

Mova as suas ancas e pernas de um lado para o outro (tal como no esqui alpino) para avançar e continuar a andar utilizando a energia corporal. Para parar, pressione o travão de mão localizado no guiador.



¡ADVERTENCIA!

Como qualquer produto móvel, se não se tiver o devido cuidado, também as trotinetes/os patinetes podem representar perigo. Leia o manual antes de utilizar a trotinete/o patinete. Deve-se prestar atenção ao seguinte:

1. Ler atentamente as instruções antes de utilizar a trotinete/ o patinete.
2. Peso máximo do utilizador: 100kg.
3. Usar sempre equipamento e acessórios de proteção, tais como capacete, joelheiras e cotoveleiras.
4. Quando andar na trotinete/no patinete, usar sempre capacete de proteção com a correia/alça do queixo apertada.
5. Quando andar na trotinete/no patinete, usar sempre sapatos fechados.
6. Evitar ruas e superfícies com água, areia, pedrinhas, lama, folhas e outros detritos ou entulhos. A tração, travagem e a visibilidade podem ser afectadas em caso de más condições atmosféricas ou chuva.
7. Evitar lombas/lombadas acentuadas, valas de escoamento e pavimentos irregulares. A trotinete /O patinete pode parar repentinamente.8 Ride on smooth, paved surfaces away from motor vehicles.
9. Não utilizar em locais com trânsito ou em estradas.
10. Tome cuidado com os peões/pedestres.
11. Verifique as limitações de acordo com as regras de segurança na estrada. Obedecer a todos os sinais de trânsito locais e regras e regulamentos de circulação para este tipo de equipamento.
12. Evitar o excesso de velocidade, especialmente em descidas.
13. Não utilizar à noite ou em caso de visibilidade reduzida.
14. Verificar que a trotinete/o patinete está devidamente montada/montado e que todas as junções estão bem apertadas, uma vez que a utilização pode causar desgaste.
15. Antes de utilizar a trotinete/o patinete, verificar que todos os parafusos estão bem apertados.
16. Não modifique o produto além do estipulado pelo fabricante.
17. Não são permitidas alterações que reduzam a segurança da trotinete/do patinete.
18. Os travões/Os freios aquecem com o uso contínuo. Não tocar nos travões/freios após acioná-los.
19. Verificar periodicamente o equipamento e, se for necessário, apertar os parafusos. Substitua imediatamente as partes danificadas.
20. É necessário perícia para evitar quedas ou colisões que causem ferimentos ao utilizador e a terceiros.
21. Esta trotinete/Este patinete não é indicada/indicado para crianças menores de 9. Crianças com menos de 10 anos devem utilizar a trotinete/o patinete sempre sob a supervisão de um adulto.
22. Não faça acrobacias ou manobras perigosas.
23. Assegure-se de que quaisquer roupas largas ou correias estão devidamente apertadas, seguras e bem longe das rodas frontal e traseira.
24. Enquanto usar o produto, mantenha mãos e dedos afastados das rodas e quaisquer outras peças em movimento para evitar o perigo de entalar ou aprisionamento.

- Adultos devem ajudar as crianças nos processos iniciais de ajuste para desdobrar o patinete, levantar o guidão e ajustá-lo à altura e finalmente para dobrar o patinete.
- Contra-porcas e outros elementos de fixação podem perder a sua eficácia.
- Verifique se o mecanismo de condução está corretamente ajustado e se os componentes conjuntivos estão firmemente seguros e não estão partidos.

GUIA DE USO E MANUTENÇÃO

- Depois de utilizar o patinete por uma ou duas semanas, as rodas precisam ser checadas para se ter absoluta certeza de que estão funcionando corretamente. Para checá-las gire os rolamentos e as rodas no intuito de certificar se há lubrificação ou se são necessários ajustes.
- Por favor, não utilizar nenhum plástico para cobrir o patinete enquanto o mesmo não esta sendo utilizado. Isso poderá causar danos ao acabamento. NUNCA utilizar panos molhados, álcool, materiais de limpeza industrial ou solventes para limpar o patinete, pois isso poderá causar perda de brilho, remoção dos adesivos ou mesmo poderá dissolver algum material do patinete. No caso de perda de brilho, cera automotiva poderá ser utilizada para polir o patinete.
- Em circunstâncias normais, recomenda-se desmontar e limpar o patinete a cada 06 (seis) meses. Por favor, preste bastante atenção para que o patinete seja remontado corretamente.
- Se a barra de direção, as rodas e/ou a estrutura de porte traseiro não estão corretamente apertados, utilize a ferramenta adequada para apertar os parafusos. Por favor, certifique-se que os parafusos estão apertados de forma adequada. Favor apertar moderadamente.
- As rodas e rolamentos precisarão ser substituídos depois de certo tempo de uso, devido ao desgaste natural. Por favor, contatar o local em que o patinete foi comprado para adquirir novas rodas e rolamentos. NUNCA utilizar partes destinadas a outros patinetes, pois isso afetará a sua segurança. SEMPRE utilizar partes destinadas e adequadas ao Patinete Fliker.
- Se o cabo do freio folgar, por favor apertar os parafusos localizados na alavanca do freio de mão e puxe o cabo do freio com uma pinça. Reposicione o cabo do freio de maneira que o mesmo esteja esticado e firme. Em seguida aperte os parafusos e as porcas para que a engrenagem se mantenha na posição correta.
- Com o uso do patinete, as porcas e parafusos podem folgar, por favor cerifique-se se que os mesmo estão seguramente apertados sempre antes de utilizar o patinete.

O fabricante garante que este produto se encontra em boas condições, livre de defeitos de fabrico por um período de 1 ano (12 meses) a contar da data de compra. Esta garantia não cobre o desgaste normal por utilização e uso, ou qualquer dano, falha ou prejuízo causado pela montagem indevida, manutenção ou armazenamento. Não existem quaisquer outras garantias expressas ou implícitas. Esta garantida fica sem efeito se o produto for:

- Utilizado para outro fim que não seja exclusivamente recreativo
- Modificado em qualquer modo
- Alugado ou utilizado para qualquer fim comercial
- Utilizado indevidamente ou negligenciado pelo consumidor
- Utilizado por indivíduos que excedam o peso máximo indicado no produto.

O fabricante está isento de qualquer responsabilidade em caso de danos e prejuízos acidentais ou consequentes derivados da utilização directa ou indirecta deste produto. A Yvolution reserva-se, a sua própria discricção, o direito de reparar, oferecer substituição de peças ou de substituir um produto defeituoso.

Guarde o original do recibo de compra com os seus documentos.



Para efectuar o registo online, dirija-se a: <http://www.yvolution.com/warranty>
Para contactar o atendimento de clientes, telefone para:

+44 800 802 1197
support@yvolution.com



AVVISO IMPORTANTE PER I GENITORI

Il presente manuale contiene informazioni importanti per la sicurezza del bambino; è responsabilità del genitore leggere queste informazioni con il bambino e accertarsi che questi abbia compreso le informazioni e le avvertenze del manuale. Leggere attentamente il presente manuale prima di iniziare il montaggio

del monopattino e rivedere queste informazioni insieme ai giovani guidatori prima che lo usino.

NOTA. Leggere attentamente il presente manuale e conservarlo. Il rivenditore non sarà responsabile se lo skateboard viene utilizzato in modo diverso da quello previsto o se non si seguono tutte le avvertenze riportate nel manuale.

Come utilizzarlo e come fermarsi:

Muovi le tue cosce e le tue gambe da un lato all'altro (come nello sci alpino) per continuare a procedere in avanti e continua a muoverti sfruttando il tuo corpo. Per fermarti, premi il freno a mano situato sul manubrio.



AVVERTENZA!

Come qualsiasi veicolo, i monopattini possono essere pericolosi se non si presta attenzione e non si procede con cautela. Leggere il manuale prima di usare il monopattino. In particolare, fare attenzione a quanto segue:

1. Leggere attentamente le istruzioni prima di usare il monopattino.
2. Peso massimo del guidatore: 100kg.
3. Indossare sempre un equipaggiamento di sicurezza: casco, ginocchiere e gomitiere.
4. Indossare sempre un casco quando si guida il monopattino e tenere affibbiato il sottogola.
5. Indossare sempre scarpe a punta chiusa quando si guida il monopattino.
6. Evitare strade e superfici con acqua, sabbia, ghiaia, sporcizia, foglie e detriti vari. La pioggia peggiora l'aderenza, la frenatura e la visibilità.
7. Evitare cunette brusche, grate di scarico dell'acqua e superfici con variazioni brusche. Il monopattino può arrestarsi improvvisamente.
8. Usare il monopattino su superfici asfaltate e regolari, lontano da motoveicoli.
9. Non usare il monopattino su strade principali né in mezzo al traffico.
10. Fare attenzione ai pedoni.
11. Controllare le limitazioni all'uso in conformità alle norme di sicurezza stradale. Rispettare tutte le leggi e le norme del codice della strada e sulla guida di monopattini.
12. Evitare le velocità eccessive derivanti dalla guida in discesa.
13. Non usare il monopattino nelle ore notturne né in periodi di visibilità ridotta.
14. Prima di ogni uso, accertarsi che il monopattino sia stato montato bene, poiché con l'uso i punti di fissaggio tra i componenti possono usurarsi.
15. Prima di usare il monopattino, accertarsi che le viti siano serrate bene.
16. Non modificare il prodotto tranne che seguendo le istruzioni del produttore. È vietata qualsiasi modifica che possa ridurre la sicurezza del monopattino.
17. Il freno diventa molto caldo in seguito all'uso continuo. Non toccarlo dopo aver frenato.
18. Controllare periodicamente la viteria e serrarla se necessario. Sostituire immediatamente eventuali componenti usurati o spezzati.
19. È necessaria destrezza per evitare cadute o urti che causerebbero lesioni al guidatore e a terzi.
20. Non permettere a bambini di età inferiore a 9 anni di usare il monopattino. I bambini di età inferiore a 10 anni devono guidare il monopattino sotto la costante vigilanza di un adulto.
21. Non eseguire acrobazie.
22. Assicurarci di fissare correttamente e di tenere ben lontano dalle ruote anteriore e posteriore eventuali abiti o cinghie penzolanti.
23. Durante l'utilizzo del prodotto, tenere le mani e le dita lontane dagli ingranaggi e dalle altre parti in movimento per evitare il pericolo di schiacciamento o intrappolamento.
24. L'assistenza di un adulto è necessaria per le operazioni di regolazione iniziali, per aprire il monopattino, regolare manubrio e sterzo alla giusta altezza, e infine per ripiegare il monopattino.
25. Dadi autobloccanti e altri elementi di fissaggio autobloccanti possono perdere la loro efficacia.
26. Verifica che il meccanismo di sterzo sia regolato correttamente e che le componenti connettive siano assicurate saldamente e non rotte.

CURA DEL PRODOTTO

1. Dopo che si è usato il bipattino per una settimana o due, occorre verificare che ruote siano ancora perfettamente funzionali. A tal fine, fare ruotare i cuscinetti e le ruote e controllare se sono necessarie lubrificazione o regolazioni.
2. Non utilizzare materiale di plastica per coprire i bipattino se occorre riporlo o trasportarlo, poiché si può danneggiare la NON utilizzare un panno umido, alcol, detergenti industriali o solventi per pulire il bipattino poiché se ne può compromettere la lucentezza, si può causare il distacco degli adesivi o la dissoluzione di materiali presenti nel bipattino. Se il bipattino perde la lucentezza, è possibile ripristinarla con cera per carrozzeria.
3. In circostanze normali, si consiglia di smontare, pulire e lubrificare il bipattino ogni 6 mesi. Prestare estrema attenzione per accertarsi che il bipattino sia montato correttamente.
4. Se i bulloni della forcella anteriore, delle ruote e/o del telaio di supporto posteriore non sono serrati bene, si può usare una chiave fissa. Accertarsi di non serrarli eccessivamente o in misura insufficiente.
5. A causa della normale usura, dopo un certo tempo può essere necessario sostituire i cuscinetti e le ruote, costruite in poliuretano. Rivolgersi al rivenditore per ruote nuove. NON utilizzare componenti progettati per altri bipattini; l'utilizzo di pezzi diversi da quelli previsti per il Fliker possono compromettere la sicurezza del guidatore.
6. Se il cavo di un freno si allenta, svitare la vite e il dado sul meccanismo del freno ed estrarre il cavo con una pinza. Riposizionare il cavo in modo che sia teso e riavvitare la vite e il dado sul meccanismo del freno evitando che il cavo si allenti mentre si serra.
7. Nel corso del tempo i dadi e le viti possono allentarsi; controllare che siano serrati bene prima di ogni uso del bipattino.

Il fabbricante garantisce che questo prodotto sarà esente da difetti di lavorazione per 1 anno dalla data di acquisto. Questa garanzia non copre la normale usura né eventuali danni, guasti o perdite causate da montaggio, manutenzione o conservazione impropri. Non vengono offerte altre garanzie né espresse né implicite. Questa garanzia sarà se il prodotto viene:

- utilizzato per scopi diversi da quello ricreativo;
- modificato in qualsiasi modo;
- noleggiato o utilizzato a scopo commerciale;
- è soggetto ad abuso o negligenza da parte del proprietario;
- utilizzato da persone di peso superiore alla portata indicata sul prodotto stesso.

Il produttore non è responsabile di perdita o danni, incidentali o consequenziali, dovuti direttamente o indirettamente all'uso di questo prodotto. Yvolution si riserva il diritto di riparare, fornire ricambi o sostituire un prodotto difettoso a sua discrezione.

Conservare lo scontrino originale.

Per effettuare la registrazione online andare a:

<http://www.yvolution.com/warranty>

Per rivolgersi al servizio clienti chiamare il numero:



+44 800 802 1197
support@yvolution.com



WAŻNA INFORMACJA DLA RODZICÓW

Ta instrukcja zawiera ważne informacje dotyczące bezpieczeństwa dziecka. Na Państwu spoczywa obowiązek przejrzenia ich wraz z dzieckiem i dopilnowanie, by miało pełną świadomość ich treści oraz znaczenia ostrzeżeń zawartych w instrukcji. Należy uważnie przeczytać instrukcję przed rozpoczęciem

montażu hulajnogi oraz przejrzeć wszystkie informacje z młodym kierowcą, nim zacznie jeździć.

UWAGA: Należy uważnie przeczytać tę instrukcję i zachować ją na przyszłość. Sprzedawca nie ponosi odpowiedzialności za używanie produktu w sposób niezgodny z jej przeznaczeniem lub jeżeli nie przestrzegano ostrzeżeń zawartych w instrukcji.

Jak jeździć i hamować:

Aby ruszyć i utrzymywać prędkość wykorzystaj moc swojego ciała, poruszając biodrami i nogami z boku na bok (jak w narciarstwie zjazdowym). Żeby się zatrzymać, naciśnij hamulec umieszczony na kierownicy.



OSTRZEŻENIE!

Hulajnoga, podobnie jak każdy poruszający się przedmiot, może być niebezpieczna, jeżeli nie dba się o nią i nie zachowuje ostrożności. Należy koniecznie przed rozpoczęciem jeżdżenia przeczytać instrukcję. Szczególną uwagę należy zwrócić na następujące kwestie:

1. Uważnie przeczytać instrukcję przed korzystaniem z hulajnogi.
2. Maksymalna masa ciała kierowcy: 100kg.
3. Należy zawsze stosować sprzęt ochronny, taki jak kask, nakolanniki i nałokietniki.
4. Podczas jazdy na hulajnodze należy zawsze nosić kask z zapiętym paskiem pod brodą.
5. Zawsze też należy nosić buty zasłaniające palce u stóp.
6. Unikać ulic i nawierzchni, na których jest woda, piasek, żwir, naniesiona ziemia, liście czy gruz. Duża wilgotność powietrza i deszcz wpływają niekorzystnie na trakcję, hamowanie oraz widoczność.
7. Unikać ostrych wybojów, kratek odpływowych i nagłych zmian nawierzchni. Hulajnoga może się na nich gwałtownie zatrzymać.
8. Jeździć na gładkich, utwardzonych nawierzchniach, z dala od pojazdów mechanicznych.
9. Hulajnogi nie można używać na drogach publicznych ani wśród ruchu drogowego.
10. Uważać na pieszych.
11. Sprawdzać ograniczenia korzystania zgodnie z przepisami bezpieczeństwa ruchu drogowego. Stosować się do lokalnych zasad ruchu drogowego i jazdy na hulajnodze.
12. Unikać rozwijania nadmiernych prędkości podczas zjazdu z górką.
13. Nie jeździć po zmierzchu ani przy ograniczonej widoczności.
14. Przed każdym użyciem należy sprawdzić, czy hulajnoga i wszystkie połączenia są dobrze zamocowane, gdyż podczas używania mogą się poluzować.
15. Przed rozpoczęciem używania hulajnogi należy sprawdzić, czy wszystkie śruby są mocno dokręcone.
16. Nie wprowadzać zmian nie przewidzianych w instrukcji obsługi. Wszelkie zmiany, które mogą zmniejszyć bezpieczeństwo korzystania z hulajnogi, są niedozwolone.
17. Hamulec nagrzewa się przy ciągłym używaniu, toteż nie należy go dotykać po hamowaniu.
18. Okresowo sprawdzać sprzęt i w razie konieczności dokręcić śruby. Wymieniać natychmiast części zużyte lub uszkodzone.
19. Aby uniknąć upadku lub kolizji mogącej spowodować urazy u jeżdżącego lub innej osoby, wymagane są umiejętności.
20. Dziecko w wieku poniżej 9 lat nie powinno używać hulajnogi. Dziecko w wieku poniżej 10 lat powinno używać hulajnogi tylko pod stałym nadzorem osoby dorosłej.
21. Nie należy wykonywać akrobacji.
22. Należy upewnić się, że wszelkie luźne elementy odzieży i paski są właściwie zabezpieczone i nie znajdują się w pobliżu kół
23. Podczas korzystania z produktu należy trzymać dłonie i palce z dala od kół i elementów ruchomych, gdyż istnieje ryzyko ich przycięcia lub uwięzienia.
24. Dorośli muszą pomóc dzieciom w początkowym procesie regulacji rozłożyć hulajnogę, dostosować kierownicę i układ sterowniczy do wysokości i złożyć hulajnogę.
25. Nakrętki samozabezpieczające i inne mocowania samozabezpieczające mogą utracić swoją skuteczność.

26. Sprawdź, czy mechanizm sterujący jest odpowiednio dopasowany i czy elementy łączące są solidnie zabezpieczone i niezniszczone.

DBANIE O YFLIKER

- Po tygodniu lub dwóch korzystania z hulajnogi należy sprawdzić, czy kółka są nadal w doskonałym stanie. W tym celu należy obrócić łożyska i kółka oraz sprawdzić, czy nie wymagają smarowania lub podregulowania.
- Prosimy nie przykrywać hulajnogi plastikiem podczas przechowywania lub transportu, ponieważ może on uszkodzić powierzchnię. **NIE UŻYWAĆ** mokrych szmatek, alkoholu, środków czyszczących ani rozpuszczalników do czyszczenia hulajnogi, ponieważ może to doprowadzić do utraty połysku, usunięcia naklejek czy rozpuszczenia materiałów, z których hulajnoga jest wykonana. Jeżeli hulajnoga zacznie tracić połysk, można ją wypolerować niewielką ilością wosku samochodowego.
- W normalnych warunkach zaleca się rozmontowywanie, czyszczenie i smarowanie hulajnogi co 6 miesięcy. Prosimy zachować szczególną staranność przy ponownym montażu.
- Jeżeli przednie widełki, kółka lub rama nie są dobrze przymocowane, można samodzielnie dokręcić śruby za pomocą klucza, uważając, by nie przykręcić ich za mocno lub za słabo.
- Z powodu normalnego zużycia kółka poliuretanowe i łożyska mogą co pewien czas wymagać wymiany. Nowe kółka można otrzymać w miejscu zakupu hulajnogi. **NIE UŻYWAĆ** części przeznaczonych dla innych hulajnóg oraz innych producentów niż Fliker, ponieważ może to niekorzystnie wpłynąć na bezpieczeństwo.
- Jeśli linka hamulca poluzuje się, prosimy wykręcić śrubę i nakrętkę w przekładni hamulcowej, po czym wyciągnąć linkę z zacisku. Następnie należy tak umieścić linkę, by była napięta, przykręcić śrubę i nakrętkę w przekładni hamulcowej, cały czas napinając przewód.
- Z czasem nakrętki i śruby mogą się poluzowywać, zatem przed każdym użyciem hulajnogi należy sprawdzić, czy nie trzeba ich dokręcić.

Producent gwarantuje, iż niniejszy produkt pozostanie wolny od wad produkcyjnych przez okres 1 roku od dnia zakupu. Niniejsza gwarancja nie obejmuje standardowego zużycia ani uszkodzeń, wad czy szkód wynikających z niewłaściwego montażu, konserwacji lub przechowywania. Producent nie udziela żadnych innych gwarancji wyraźnych lub dorozumianych. Niniejsza gwarancja nie obowiązuje w przypadku:

- Użytkowania produktu w celach innych niż rekreacyjne
- Jakichkolwiek modyfikacji produktu
- Wynajmu lub użytkowania produktu w celach komercyjnych
- Niewłaściwego korzystania z produktu przez użytkownika lub zaniedbań z jego strony
- Użytkowania produktu przez osoby o ciężarze przekraczającym maksymalny dopuszczalny ciężar określony na produkcie.

Producent nie ponosi odpowiedzialności za straty uboczne lub wtórne oraz szkody wynikające bezpośrednio czy pośrednio z użytkowania niniejszego produktu. Spółka Yvolution zastrzega sobie prawo do naprawy, dostarczenia części zamiennych lub wymiany wadliwych produktów według własnego uznania.

Oryginalne dowody zakupu należy zachować na przyszłość.

Rejestracji dokonać można na stronie: <http://www.yvolution.com/warranty>

Z biurem obsługi klienta skontaktować można się pod numerem:



+44 800 802 1197
support@yvolution.com



VIKTIGT MEDDELANDE TILL FÖRÄLDRAR

Denna bruksanvisning innehåller viktig information som rör ditt barns säkerhet. Det är ditt ansvar att läsa igenom denna information tillsammans med ditt barn och säkerställa att han/hon till fullo förstår all information och alla varningar i bruksanvisningen. Läs igenom denna bruksanvisning noggrant innan du börjar montera sparkcykeln och gå igenom denna information tillsammans med användaren innan han/hon börjar använda sparkcykeln.

Obs! Behåll bruksanvisningen för framtida bruk. Återförsäljaren tar inget ansvar om skateboarden används på ett sätt som den inte är avsedd för eller om den varningsinformation som finns i bruksanvisningen inte följs.

Att använda och bromsa:

Rör dina höfter och ben från sida till sida (precis som i utförsåkning) för att komma igång och fortsatt åka genom att använda kroppens rörelser. För att stanna, tryck på handbromsen som sitter på handtaget



VARNING!

I likhet med alla mobila produkter kan sparkcyklar vara farliga om man inte är försiktig och uppmärksam vid användningen. Läs igenom bruksanvisningen innan du börjar använda din sparkcykel. Var särskilt uppmärksam på följande:

1. Läs bruksanvisningen noggrant innan du använder sparkcykeln.
2. Användarens maxvikt: 100kg.
3. Använd alltid skyddsutrustning såsom hjälm samt knä- och armbågsskydd.
4. Ha alltid på dig hjälm när du åker på sparkcykeln och se till att spännet är ordentlig fastspänt.
5. Använd alltid heltäckande skor vid sparkcykelåkning.
6. Undvik att köra på gator och ytor med vatten, sand, grus, jord, löv eller skräp. Regn försämrar väggreppet, bromsförmågan och sikten.
7. Undvik stora gupp, brunsgaller och andra plötsliga ojämnheter. Sparkcykeln kan stanna plötsligt.
8. Kör på jämna, asfalterade ytor på behörigt avstånd från motordrivna fordon.
9. Får ej köras på allmän väg eller i trafiken.
10. Se upp för fotgängare.
11. Kontrollera eventuella begränsningar för användning i enlighet med gällande trafik säkerhetsregler. Följ alla gällande trafikregler och föreskrifter.
12. Kör inte fort i nedförsbackar.
13. Använd inte sparkcykeln efter mörkrets inbrott eller då sikten på annat sätt är begränsad.
14. Före varje användningstillfälle – säkerställ att sparkcykeln och alla förbindningspunkter har blivit korrekt monterade och åtdragna då slitage vid regelbunden användning kan uppstå med tiden.
15. Innan du använder sparkcykeln – kontrollera att alla skruvar är ordentligt åtdragna.
16. Andra inte produkten på annat sätt än som anges i bruksavisningen. Ändringar som kan försämrå sparkcykelns säkerhet är inte tillåtna.
17. Bromsen blir varm vid användning. Rör den inte efter användning.
18. Kontrollera alla komponenter och efterdra vid behov. Slitna och trasiga delar ska bytas ut direkt.
19. Det krävs kunskap för att undvika fallolyckor eller krockar som kan leda till skada på användaren eller tredje part.
20. Låt inte barn under 9 år använda sparkcykeln. Barn under tio (10) år bör endast åka under ständig uppsikt av en vuxen person.
21. Ägna dig inte åt trickåkning på sparkcykeln.
22. Se till att lösa kläder remmar sitter fast och inte hamnar i närheten av fram- eller bakhjulen.
23. När du använder produkten , hålla händer och fingrar borta från hjul och andra rörliga delar två undvika risk för kläm eller infångning.
24. Vuxna måste hjälpa barn i grundinställningen förfarande två utvecklas skoter , justera styret och styrningen två höjd , och slutligen tvåfaldig skoter.
25. Självvlåsande muttrar och andra självvlåsande fästelement kan förlora sin effektivitet.
26. Kontrollera att styrmekanismen är riktigt justerad och att de sammankopplande delarna

sitter säkert och inte är trasiga.

UNDERHÅLLA DIN YFLIKER

1. När du har använt sparkcykeln en vecka eller två, måste hjulen kontrolleras för att säkerställa att de fortfarande fungerar som de ska. Detta gör du genom rotera kullagren och hjulen och kontrollera om det behövs smörjmedel eller justeringar.
2. Använd inte plast för att täcka sparkcykeln vid förvaring eller transport eftersom detta kan skada ytan. Använd INTE en våt trasa, alkohol, industriella rengöringsmedel eller lösningar för att rengöra sparkcykeln eftersom detta kan resultera i minskad glans, att märken lossnar och ha en upplösande effekt på materialet som sparkcykeln är tillverkad av. Om sparkcykelns glans minskar på enstaka partier kan du polera sparkcykeln med bilvax.
3. Under normala förhållanden rekommenderar vi att du monterar isär, rengör och smörjer sparkcykeln en gång i halvåret. Säkerställ sedan alltid att sparkcykeln blir korrekt monterad igen.
4. Om framgaffeln, hjulen och/eller den bakre stödramen inte är tillräckligt åtdragna kan du använda en skruvmejsel för att dra åt bultarna så att de sitter ordentligt. Var noggrann så att du inte drar åt bultarna vare sig för hårt eller för löst.
5. På grund av normalt slitage kan PU-hjulen och kullagren behöva bytas ut efter en tids användning. Kontakta inköpsstället för att skaffa nya hjul. Använd INTE delar tillverkade för andra sparkcyklar – användning av andra delar än Fliker-delar kan påverka säkerheten.
6. Om bromskabeln sitter löst – skruva loss bulten och muttern på bromsväxeln och dra ut bromskabeln med en klämma. Sätt tillbaka bromskabeln så att den är spänd och skruva fast bulten och muttern på bromsväxeln samtidigt som du ser till att kabeln hålls spänd.
7. Med tiden kan muttrar och bultar komma att sitta löst – kontrollera därför att alla muttrar och bultar är ordentligt åtdragna före varje användningstillfälle.

Tillverkaren lämnar ett års garanti från inköpsdatum på fabriktionsfel. Garantin täcker inte normalt slitage eller någon annan form av skada, fel eller förlust orsakad av felaktig montering, underhåll eller förvaring. Inga andra direkta eller indirekta garantier gäller. Garantin gäller inte om produkten:

- Används för andra ändamål än fritidsaktiviteter
- Modifieras på något sätt
- Hyrs ut eller används för kommersiella ändamål
- Har missbrukats eller försumrats av användaren
- Har använts av personer som väger mer än den tillåtna maxvikt som anges för produkten.

Producenten är inte ansvarig för oförutsedda skador, följdskador eller direkta eller indirekta skador till följd av användning av denna produkt. Yvolution förbehåller sig rätten att efter eget gottfinnande reparera, leverera reservdelar eller ersätta en defekt produkt.

Spara ditt ursprungliga inköpskvitto

För att registrera dig online – gå till:

<http://www.yvolution.com/warranty>

För att kontakta vår kundtjänst – ring:



+44 800 802 1197
support@yvolution.com



VIKTIG INFORMASJON TIL FORELDRE

Denne bruksanvisningen inneholder viktig informasjon som gjelder ditt barns sikkerhet. Du er ansvarlig for å lese igjennom denne informasjonen sammen med barnet ditt, slik at barnet er fullstendig kjent med informasjonen og advarslene i denne bruksanvisningen. Les igjennom denne håndboken før du setter

sammen scooteren, og gå igjennom informasjonen med barnet før produktet brukes.

MERK: Les nøye igjennom denne bruksanvisningen og ta vare på den for fremtidig bruk. Produsenten eller forhandleren vil ikke være ansvarlig dersom rullebrettet er brukt til andre formål enn det produktet er beregnet til, eller dersom ikke alle advarslene i bruksanvisningen overholdes.

Hvordan å bruke og stoppe:

Beveg hoftene og beina fra side til side (akkurat som i slalåm) for å komme i

gang og fortsett å beveg deg med å bruke kroppen. For å stoppe, hold inne håndbremsen som er plassert på styret.



ADVARSEL!

På lik linje med alle bevegelige produkter, kan scootere være farlige hvis den ikke brukes varsomt. Les nøye igjennom brukerhåndboken før scooteren tas i bruk. Vær spesielt oppmerksom på følgende:

1. Les nøye igjennom bruksanvisningen før scooteren tas i bruk.
2. Maksimal brukervekt: 100kg.
3. Bruk alltid sikkerhetsutstyr, som hjelm, kne- og albuebeskyttere.
4. Bruk alltid hjelm når du bruker scooteren, og pass på at reimen er forsvarlig festet under haken.
5. Bruk alltid sko med lukket tå når du kjører på scooteren.
6. Unngå veidekker og overflater med vann, sand, grus, gjørme, blader og annen smuss. Regn vil redusere trekraft, bremseeffekt og sikt.
7. Unngå bratte dumplere, kumlokk og plutselige endringer i veidekket. Scooter kan da bråstoppe.
8. Bruk scooteren på jevne, asfalterte veier uten trafikk.
9. Scooteren skal ikke brukes på offentlige hovedveier eller i trafikk.
10. Vær oppmerksom på fotgjengere.
11. Kontroller bruksgrensene i henhold til lokale trafikkforskrifter. Følg alle lokale lover og forskrifter som gjelder trafikk og bruk av scooter.
12. Unngå stor fart i nedoverbakker.
13. Ikke bruk scooteren om natten eller under forhold med redusert sikt.
14. Før hver bruk, kontroller at scooteren og alle ledd er forsvarlig strammet, da leddene kan slites under bruk.
15. Kontroller at alle skruer er forsvarlig strammet før scooteren brukes.
16. Du må ikke endre produktet utover det som er oppgitt i produsentens instruksjoner. Endringer som kan redusere scooterens sikkerhet er derfor ikke tillatt.
17. Bremsene vil bli varme under kontinuerlig bruk. Ikke ta på dem etter at du har bremsset.
18. Kontroller delene på scooteren regelmessig, og stram om nødvendig. Skift ut slitte eller skadde deler umiddelbart.
19. Det er nødvendig med visse ferdigheter for å unngå å falle eller kolliderer, som kan forårsake personskade til brukeren og andre.
20. Ikke la barn under 9 år bruke scooteren. Barn under 10 år skal bruke scooteren under oppsyn av en voksen person til enhver tid.
21. Ikke gjør stunt med scooteren.
22. Pass på at løsthengende klesplagg eller reimer er ordentlig festet og holder god avstand fra hjulene
23. Hold hender og fingre borte fra hjul og andre bevegelige deler mens du bruker produktet, for å unngå fare for klemming eller for å sette seg fast.
24. Voksne må hjelpe barn med de første justeringsprosedyrene for å brette ut sparkesykkelen, justere styret til riktig høyde, og til slutt å brette sammen sykkelen.
25. Selvlåsende muttere og andre selvlåsende skruer kan miste sin effektivitet.
26. Kontroller at styremekanismen er justert korrekt og at de forbindende delene er godt sikret og ikke ødelagt.

BEHANDLING AF DIN YFLIKER

1. Når du har brugt dit løbehjul i en uge eller to, skal hjulene tjekkes for at sikre, at de stadigvæk er i perfekt brugbar stand. For at sikre det skal du rotere lejerne og hjulene samt tjekke om der er brug for nogen smøring eller indstillinger.
2. Brug ikke plastik til at dække dit løbehjul med, hvis den skal opbevares eller transporteres, fordi det kan beskadige overfladen. Brug IKKE en fugtig klud, alkohol, industrirengøringsmidler eller opløsningsmidler til at rengøre løbehjulet med, fordi det kan medføre tab af glans, fjernelse af overføringsbilleder eller opløse løbehjulets materialer. Hvis løbehjulet mister sin glans, kan der anvendes en lille smule bilvoks til at pudse løbehjulet med.
3. Under normale omstændigheder anbefales det, at du afmonterer, rengør og smører løbehjulet hver 6. måned. Vær yderst forsigtig med at tjekke, at løbehjulet er korrekt samlet.
4. Hvis forgaflen, hjulene og/eller det bagerste støttestativ ikke er korrekt fastspændt, kan du bruge en svensknøgle til at stramme boltene ordentligt med. Sørg for ikke at stramme boltene for meget eller for lidt.
5. På grund af normal slid skal PU-hjulene og lejerne efter nogen tid udskiftes. Kontakt købsstedet for nye hjul. Brug IKKE dele, der er lavet til andre løbehjul; brugen af andre dele end Flikers kan påvirke din sikkerhed.
6. Hvis bremsekablet løsner sig, så sku bolten og møtrikken af på bremsetøjet, og træk bremsekablet ud med en klemme. Sæt bremsekablet på igen, så det er stramt, og skru bolten og møtrikken på bremsetøjet, mens du samtidigt holder kablet stramt.
7. Med tiden kan møtrikker og bolte blive løse; tjek, om alle møtrikker og bolte er strammet nok inden hver brug af dit løbehjul.

Produzenten gir en garanti på 1 år fra købsdato for produktionsfeil. Garantien dækker ikke normal slitasje eller noen form for skade, feil eller tap som er forårsaket av feil montering, vedlikehold eller oppbevaring. Ingen andre direkte eller indirekte garantier er gjeldende. Garantien vil være ugyldig dersom produktet er:

- Bruk til andre formål enn fritidsaktiviteter
- Endret på noen som helst måte
- Utleid eller brukt til kommersielle formål
- Brukeren har misbrukt eller forsømt produktet
- Brukt av personer som veier mer enn den maksimale vektgrensen som er spesifisert for produktet.

Produzenten er ikke ansvarlig for tilfældige skader, følgeskader eller tap forårsaket av direkte eller indirekte bruk av dette produktet. Yvolution forbeholder seg retten til å reparere, levere reservedeler eller erstatte et defekt produkt etter eget skjønn.

Ta vare på den originale salgskvitteringen din.

For å registrere deg på nettet, gå til:

<http://www.yvolution.com/warranty>

For å kontakte vår kundeservice, ring:



+44 800 802 1197
support@yvolution.com



VIGTIG MEDDELELSE TIL FORÆLDRENE

Denne vejledning indeholder vigtige oplysninger om dit barns sikkerhed. Det er dit ansvar at gennemgå disse oplysninger sammen med dit barn og sikre, at barnet er fuldt ud bekendt med alle oplysninger og advarsler i vejledningen. Læs denne vejledning grundigt igennem, inden du påbegynder samling af løbehjulet, og gennemgå disse oplysninger med børnene, inden de bruger løbehjulet.

BEMÆRK: Læs denne vejledning omhyggeligt og gem til senere brug. Forhandleren er ikke ansvarlig, hvis skateboardet anvendes på en måde, som det ikke var beregnet til, eller hvis alle advarsler, som er anført i vejledningen, ikke følges.

At anvende og stoppe:

Bevæg dine hofter og ben fra side til side (ligesom at stå på ski), for at komme i gang, og fortsæt bevægelsen ved at bruge kroppens kraft. For at stoppe, tryk på håndbremsen beliggende på styret.



ADVARSEL!

Ligesom alle andre bevægelige produkter kan løbehjul være farlige, hvis der ikke udvises passende behandling og opmærksomhed. Sørg for at læse vejledningen, inden du bruger dit løbehjul. Læg især mærke til følgende:

1. Læs instruktionerne grundigt igennem inden brug af løbehjulet.
2. Brugerens max vægt: 100kg.
3. Brug altid sikkerhedsudstyr som hjelm, knæ- og albuebeskyttelse.
4. Brug altid en hjelm, når du løber på løbehjulet, og sørg for, at hagestroppen er forsvarligt fastspændt.
5. Brug altid lukkede sko på løbehjulet.
6. Undgå veje og underlag med vand, sand, grus, snavs, blade og andet affald. Fugtigt vejr hæmmer trækraften, bremseevnen og sigtbarheden.
7. Undgå skarpe bump, nedløbsriste og pludselige forandringer i underlaget. Løbehjulet kan pludseligt stoppe.
8. Løb på jævne, asfalterede underlag på afstand fra motorkøretøjer.
9. Må ikke bruges på offentlig vej eller i trafikken.
10. Hold øje med fodgængerne.
11. Tjek begrænsning af brugen ifølge færdselslovens bestemmelser. Overhold alle færdselslovens lokale bestemmelser vedr. kørsel med løbehjul.
12. Undgå for høj hastighed ved kørsel ned ad bakke.
13. Brug ikke løbehjulet om natten eller i perioder med nedsat sigtbarhed.
14. Sørg for inden hver brug, at løbehjulet og alle samlinger er ordenligt samlet, da samlinger ved brug kan blive slidte.
15. Tjek inden brugen af løbehjulet, at skuerne er forsvarligt fastspændt.
16. Foretag ikke ændringer af produktet, bortset fra producentens instruktioner. Ingen ændringer, der kan nedsætte løbehjulets sikkerhed, er tilladt.
17. Bremsen vil løbe varm ved kontinuerlig brug. Rør ikke ved den efter bremsning.
18. Tjek regelmæssigt udstyret, og stram efter om nødvendigt. Udskift omgående slidte eller beskadigede dele.
19. Der kræves færdigheder for at undgå fald og sammenstød, der kan føre til skader på brugeren eller tredjepersoner.
20. Lad ikke børn under 9 år bruge løbehjulet. Børn under 10 år bør hele tiden være under voksens opsyn, når de bruger løbehjulet.
21. Foretag ikke stuntnumre.
22. Vær sikker på at alt løst tøj eller remme er sikkert fastgjort og i god afstand fra for- og baghjulet.
23. Hold hænder og fingre væk fra hjul og andre bevægelige dele mens du bruger produktet for at undgå fare for at få fingrene i klemme.
24. Voksne skal hjælpe børn med de første justeringsprocedurer for at udfolde scooter, tilpasse håndtag og styring til højden, og til sidst folde scooteren.
25. Selvlåsende møtrikker og andre selvlåsende fikseringer kan miste deres effektivitet.
26. Kontroller at styremekanismen er korrekt indstillet, og at alle forbindelsesdele er fastgjorte og ikke ødelagte.

BEHANDLING AF DIN YFLIKER

1. Når du har brugt dit løbehjul i en uge eller to, skal hjulene tjekkes for at sikre, at de stadigvæk er i perfekt brugbar stand. For at sikre det skal du rotere lejerne og hjulene samt tjekke om der er brug for nogen smøring eller indstillinger.
2. Brug ikke plastik til at dække dit løbehjul med, hvis den skal opbevares eller transportes, fordi det kan beskadige overfladen. Brug IKKE en fugtig klud, alkohol, industrirengøringsmidler eller opløsningsmidler til at rengøre løbehjulet med, fordi det kan medføre tab af glans, fjernelse af overføringsbillede eller opløse løbehjulets materialer. Hvis løbehjulet mister sin glans, kan der anvendes en lille smule bilvoks til at pudse løbehjulet med.
3. Under normale omstændigheder anbefales det, at du afmonterer, rengør og smører løbehjulet hver 6. måned. Vær yderst forsigtig med at tjekke, at løbehjulet er korrekt samlet.
4. Hvis forgafelen, hjulene og/eller det bagerste støttestativ ikke er korrekt fastspændt, kan du bruge en svensk nøgle til at stramme boltene ordentligt med. Sørg for ikke at stramme boltene for meget eller for lidt.
5. På grund af normal slid skal PU-hjulene og lejerne efter nogen tid udskiftes. Kontakt købsstedet for nye hjul. Brug IKKE dele, der er lavet til andre løbehjul; brugen af andre dele end Flikers kan påvirke din sikkerhed.
6. Hvis bremsekablet løsner sig, så sku bolten og møtrikken af på bremsetøjet, og træk bremsekablet ud med en klemme. Sæt bremsekablet på igen, så det er stramt, og skru bolten og møtrikken på bremsetøjet, mens du samtidigt holder kablet stramt.
7. Med tiden kan møtrikker og bolte blive løse; tjek, om alle møtrikker og bolte er strammet nok inden hver brug af dit løbehjul.

Producenten garanterer, at dette produkt er fri for produktionsfejl i en periode på 1 år fra købsdatoen. Denne garanti dækker ikke normalt slid eller enhver skade, fejl eller tab forårsaget af ukorrekt samling, vedligeholdelse eller opbevaring. Der er ingen andre udtrykkelige eller implicitte garantier. Denne garanti er ugyldig, hvis dette produkt nogensinde:

- bruges på en anden måde end til fritidsbrug
- ændres på nogen som helst måde
- udlejes eller benyttes til kommerciel brug
- misbruges eller forsømmes af brugeren
- benyttes af kørere, der vejer over den max vægt, der er angivet på produktet.

Producenten drages ikke til ansvar for tilfældig eller deraf følgende tab eller skade på grund af direkte eller indirekte brug af dette produkt. Yvolution forbeholder sig ret til at reparere, levere reservedele eller udskifte et defekt produkt efter vores eget skøn.

Gem din oprindelige købskvittering.

For online registrering bedes du gå til:
<http://www.yvolution.com/warranty>

For kontakt med vores kundeservice bedes du ringe til:



+44 800 802 1197
support@yvolution.com



TÄRKEÄÄ TIETOA VANHEMMILLE

Tässä ohjekirjassa on tärkeitä tietoja, jotka koskevat lapsesi turvallisuutta. On sinun vastuullasi käydä läpi nämä tiedot lapsesi kanssa ja varmistaa, että lapsesi ovat tietoisia kaikista tämän ohjekirjan sisältämistä tiedoista ja varoituksista. Lue tämä ohjekirja ensin huolellisesti ennen kuin aloitat tämän potkulaudan

kokoamisen. Käy läpi nämä tiedot potkulaudalla ajavien lasten kanssa ennen kuin he ryhtyvät ajamaan.

HUOMAUTUS: Lue tämä ohjekirja huolellisesti ja säilytä se vastaisuuden varalle. Myyntiliike ei ota vastuuta, jos skootteria käytetään muulla tavalla kuin mihin se on tarkoitettu tai jos kaikkia ohjekirjassa ilmoitettuja varoituksia ei noudateta.

Ohjeet käyttöön ja pysähtymiseen:

Liikuta lantiota ja jalkoja sivulta toiselle (kuin lasketellessa) päästäksesi vauhtiin, ja jatka liikkumista kehon voimalla. Käytä ohjaustangon käsijarrua pysähtymiseen.



VAROITUS!

Kuten kaikki liikkuvat välineet, potkulaudat voivat olla vaarallisia, jos niiden käytössä ei olla varovaisia. Muista lukea ohjekirja ennen kuin ajat potkulaudalla. Kiinnitä huomiota varsinkin seuraaviin seikkoihin:

1. Lue ohjeet huolellisesti ennen potkulaudan käyttöä.
2. Käyttäjän enimmäispaino: 100kg.
3. Käytä aina suojavarusteita kuten kypärää, polvisuojuksia ja kynnärpääsuojuksia.
4. Käytä aina kypärää ajaessasi potkulaudalla ja pidä leukahihnan solki turvallisesti kiinni.
5. Pidä jalassa umpikärkiset kengät ajaessasi potkulaudalla.
6. Vältä ajamista kaduilla ja pinnoilla, joilla on vettä, hiekkaa, soraa, mutaa, lehtiä ja roskia. Sateinen sää huonontaa pitoa, jarrutusta ja näkyvyyttä.
7. Vältä teräviä töyssyjä, katukaivojen ritalöitä ja äkillisiä pinnan muutoksia. Potkulauta voi pysähtyä äkillisesti.
8. Aja tasaisella, päällystetyllä pinnalla poissa moottoriajoneuvojen lähetyiltä.
9. Ei maanteillä tai liikenteessä käyttöön.
10. Varo jalankulkijoita.
11. Tarkista käyttörajoitukset tieturvallisuuden säännöistä. Noudata kaikkia paikallisia liikenne- ja potkulaudalla ajamisen lakeja ja säännöksiä.
12. Vältä liiallista nopeutta alamäessä.
13. Älä käytä potkulaudaa yöllä tai milloin näkyvyys on heikentynyt.
14. Varmista ennen jokaista käyttökertaa, että potkulauta ja kaikki sen liitoskappaleet on asennettu tiukalle, koska käytössä liitokset voivat kulua.
15. Ennen potkulaudan käyttöä tarkista, että ruuvit on kiristetty varmasti kiinni.
16. Älä muunna tuotetta muutoin kuin valmistajan ohjeiden mukaisesti. Mitkään muunnokset eivät saa heikentää potkulaudan turvallisuutta.
17. Jarru voi kuumentua jatkuvasta käytöstä. Älä kosketa sitä jarrutuksen jälkeen.
18. Tarkista kiinnittimet säännöllisesti ja kiristä tarvittaessa. Vaihda kuluneet tai rikkoutuneet osat heti.
19. Potkulaudan käyttämisessä tarvitaan taitoa, jotta vältetään kaatumiset tai törmäykset ja niiden aiheuttamat käyttäjän ja muiden osapuolien tapaturmat.
20. Älä anna alle 9-vuotiaiden lasten käyttää tätä potkulaudaa. Alle 10-vuotiaiden lasten tulee aina ajaa aikuisen valvonnassa.
21. Älä tee temppejuja.
22. Varmista että löysät vaatteet tai nauhat on sidottu tai kiinnitetty huolellisesti, ja että ne ovat tarpeeksi kaukana etu- ja takapyöristä.
23. Tuotetta käyttäessäsi pidä kädet ja sormet irti pyöristä ja muista liikkuvista osista välttääksesi puristumista tai juuttumista.
24. Aikuisen tulee auttaa lasta potkulaudan taittamisessa auki, ohjaustangon säätämisessä oikealle korkeudelle sekä potkulaudan taittamisessa kasaan.
25. Itsestään lukittuvat mutterit ja muut itsestään lukittuvat kiinnittimet voivat menettää tehoaan.
26. Varmista että ohjausmekanismi on asianmukaisesti säädetty, ja että yhtenevien osien kiinnitys on kunnossa.

YFLIKERIN HUOLTO

1. Kun olet käyttänyt potkulautaa viikon tai pari, tarkista pyörät varmistaaksesi, että ne ovat yhä hyvässä toimintakunnossa. Tee tarkistus pyörittämällä laakereita ja pyöriä ja tarkista, tarvitaanko rasvausta tai säätöjä.
2. Älä käytä muovivia potkulaudan suojuksena säilytyksen tai kuljetuksen aikana, koska se voi vahingoittaa potkulaudan pintaa. ÄLÄ käytä märkää liinaa, alkoholia, teollisuuden puhdistusaineita tai liuottimia potkulaudan puhdistukseen, koska se voi aiheuttaa pintakiillon menetyksen, tarrojen irtoamisen tai potkulaudan materiaalien liukenemisen. Jos potkulauta menettää kiillon, sen kiillottamiseen voi käyttää pientä määrää autovahaa.
3. Tavallisissa olosuhteissa on suositeltavaa, että purat, puhdistat ja rasvaat potkulaudan aina 6 kuukauden välein. Ole erittäin huolellinen ja varmista, että potkulauta kootaan oikein.
4. Jos etuhaarukka, pyörät ja/tai takarunko eivät ole kunnolla kiristettyjä, voit käyttäjä ruuviavainta pulttien kiristämiseen tiukalle. Varmista, että et kiristä pultteja liikaa tai liian vähän.
5. Normaalisissa käytössä PU:n pyörät ja laakerit voidaan tarvita vaihtaa jonkin ajan kuluttua. Ota yhteyttä potkulaudan ostopaikkaan uusien pyörien hankkimiseksi. ÄLÄ käytä muille potkulautoille suunniteltuja osia, koska muiden kuin Flikerin osien käyttö voi vaikuttaa sen turvallisuuteen.
6. Jos jarrukaapeli löystyy, kierrä jarrulaitteen pultti ja mutteri auki ja vedä jarrukaapeli ulos ruuvipuristimella. Sijoita jarrukaapeli niin, että se on kireä ja kiinnitä pultti ja mutteri jarrulaitteeseen samalla kun pidät kaapelia kireällä.
7. Aikaa myöten mutterit ja pultit saattavat löystyä; tarkista, että kaikki mutterit ja pultit on kiristetty kunnolla ennen kutakin potkulaudan käyttökertaa.

Valmistaja takaa yhden (1) vuoden ajaksi ostopäivästä, että tässä tuotteessa ei ole valmistusvirheitä. Tämä takuu ei kata normaalia kulumista tai vauriota, vikaa tai menetystä, joka johtuu väärästä kokoamisesta, huollosta tai säilytyksestä. Muita ilmaistuja tai epäsuoria takuita ei ole. Tämä takuu on mitätön, jos:

- tuotetta käytetään muuhun kuin virkistystarkoitukseen
- tuotetta muutetaan millään tavoin
- tuotetta vuokrataan tai käytetään kaupallisesti
- kuluttaja laiminlyö tai väärinkäyttää tuotetta
- tuotteella ajajat painavat enemmän kuin tuotteeseen merkitty maksimipaino.

Valmistaja ei ole vastuussa satunnaisista tai seuraamuksellisista menetyksistä tai vahingoista, jotka johtuvat suoraan tai epäsuorasti tämän tuotteen käytöstä. Yvolution pidättää itsellään oikeuden korjata, toimittaa varaosia tai korvata viallinen tuote oman harkintansa mukaan.

Säilytä alkuperäinen ostokuitti.

Rekisteröi tuotteesi verkossa osoitteessa:

<http://www.yvolution.com/warranty>

Ota yhteyttä asiakaspalveluun soittamalla numeroon:



+44 800 802 1197
support@yvolution.com



ВАЖНОЕ УВЕДОМЛЕНИЕ ДЛЯ РОДИТЕЛЕЙ!

В данном руководстве приведена важная информация, касающаяся безопасности вашего ребенка. Вам необходимо изучить данное руководство и передать своему ребенку все необходимые сведения. Внимательно прочтите данное руководство, прежде чем приступать к сборке самоката. Расскажите ребенку об управлении самокатом и мерах предосторожности, прежде чем он начнет кататься на самокате.

ПРИМЕЧАНИЕ: Внимательно прочтите данное руководство и сохраните его для справок в будущем. Дилер не несет ответственности в случае использования скейтборда не по назначению или с нарушением всевозможных предупреждений, приведенных в руководстве.

Правила использования:

Двигайте бедрами и ногами из стороны в сторону (как при катании на лыжах с горки), чтобы продолжить двигаться при помощи движений тела. Чтобы остановиться, нажмите на тормоз на руле.



ВНИМАНИЕ!

Подобно любому средству передвижения, самокаты могут оказаться опасными, если не проявлять должную осторожность и внимание. Внимательно прочтите руководство перед тем, как заниматься своим самокатом. Обратите особое внимание на следующее:

1. Перед тем, как пользоваться самокатом, внимательно прочтите все инструкции.
2. Самокат предназначен для детей весом не более 100кг.
3. Необходимо пользоваться защитными приспособлениями (шлем, перчатки, наколенники и налокотники).
4. Перед катанием необходимо надеть шлем и надежно застегнуть подбородочный ремешок.
5. Перед катанием необходимо надеть обувь с закрытым мыском.
6. Избегайте езды по улицам и дорожкам, на которых имеется вода, песок, щебенка, земля, листья и прочий мусор. В мокрую погоду ухудшается сцепление с поверхностью, торможение и видимость.
7. Избегайте резко выступающих неровностей, решеток водостоков и участков с внезапно меняющейся поверхностью. Самокат может внезапно остановиться.
8. Катайтесь по ровным дорогам с хорошим покрытием, стараясь находиться вдали от автотранспортных средств.
9. Запрещается кататься на самокате по автодорогам и в транспортных потоках.
10. Следите за движением пешеходов.
11. Проверьте, есть ли ограничения на использование самокатов согласно правилам дорожной безопасности. Соблюдайте все местные законы и правила в отношении дорожного движения и катания на самокатах.
12. Не слишком разгоняйтесь, скатываясь по склонам.
13. Запрещается пользоваться самокатом ночью и в условиях ограниченной видимости.
14. Перед каждым катанием необходимо убедиться в том, что все детали самоката надежно закреплены, поскольку со временем они могут разбалтываться и ослабевать.
15. Перед тем, как пользоваться самокатом, убедитесь в том, что все винты надежно затянуты.
16. Не вносите изменений в изделие, если они не предусмотрены инструкциями изготовителя. Запрещены любые конструктивные изменения, способные неблагоприятно сказаться на безопасности самоката.
17. Тормоз сильно нагревается от частого использования. Не прикасайтесь к нему после торможения.
18. Периодически проверяйте крепления и подтягивайте их по мере необходимости. Немедленно замените изношенные и поломанные детали.
19. Требуется определенное умение езды на самокате, чтобы избежать падений и столкновений, способных причинить травму самому пользователю и посторонним лицам.
20. Не позволяйте детям, не достигшим 9-летнего возраста, пользоваться самокатом. Дети, не достигшие 10-летнего возраста, всегда должны кататься под присмотром взрослых.
21. Запрещается выполнять трюки.
22. Убедитесь в том, что любая свободная одежда или ремни надлежащим образом закреплены и находятся далеко от передних и задних колес.
23. Во время пользования изделием держите руки и пальцы в стороне от колес и других движущихся частей, чтобы избежать опасности защемления или заклинивания.
24. Взрослые должны помочь детям с первоначальной настройкой: разложить скутер, отрегулировать руль и рулевую стойку по высоте, и, наконец, сложить скутер.
25. Гайки с автоматической блокировкой и другое крепление с автоматической блокировкой могут утрачивать эффективность.

26. Убедитесь, что руль отрегулирован и что крепления застегнуты и не сломаны.

КАК УХАЖИВАТЬ ЗА САМОКАТОМ YFLIKER

1. После пользования самокатом в течение одной-двух недель необходимо проверить колеса, чтобы убедиться в том, что они все еще пребывают в идеальном рабочем состоянии. Для этого прокрутите подшипники и колеса, и проверьте, не нужно ли их смазать или отрегулировать.
2. При хранении или транспортировке самоката не покрывайте его пластиковой пленкой, поскольку это может повредить его отделочное покрытие. НЕ протирайте самокат тряпкой, смоченной спиртом, промышленными очистителями или растворителями, поскольку это может привести к утрате блеска, удалению наклеек или растворению материала, из которого изготовлен самокат. Если отделочное покрытие самоката утратило свой блеск, можно отполировать его небольшим количеством автомобильного воска.
3. При нормальной эксплуатации рекомендуется разбирать, чистить и смазывать самокат каждые 6 месяцев. Будьте внимательны и не ошибитесь при повторной сборке самоката.
4. Если передняя вилка, колеса или задняя опорная конструкция затянуты неправильно, можно воспользоваться гаечным ключом для правильной подтяжки болтов. Проследите за тем, чтобы затяжка болтов не была чрезмерной или слишком слабой.
5. В связи с нормальным износом, по прошествии некоторого времени может потребоваться замена полиуретановых колес и подшипников. Обратитесь за новыми колесами в магазин, где был куплен сам самокат. ЗАПРЕЩАЕТСЯ использовать детали, предназначенные для других самокатов, поскольку это может неблагоприятно сказаться на вашей безопасности.
6. Если ослаб тормозной тросик, отвинтите болт с гайкой на тормозном механизме и извлеките из него тормозной тросик с зажимом. Отрегулируйте тормозной тросик, обеспечив нужное натяжение, затем завинтите болт с гайкой на тормозном механизме, сохраняя натяжение тросика.
7. Затяжка гаек и болтов может ослабевать со временем, поэтому перед каждым использованием самоката проверяйте, достаточно ли затянуты все гайки и болты.

Производитель гарантирует отсутствие в этом изделии дефектов изготовления на протяжении 1 года от даты покупки. Данная гарантия не распространяется на обычный эксплуатационный износ и любые повреждения, отказы или потери, вызванные ненадлежащей сборкой, неправильным техобслуживанием или хранением. Не даются какие-либо иные явно сформулированные или подразумеваемые гарантии. Данная гарантия утрачивает свою силу в случае, если изделие когда-либо:

- использовалось с какими-либо иными целями, помимо рекреационных
- было модифицировано каким-либо образом
- использовалось напрокат или с коммерческими целями
- подвергалось неправильному или небрежному обращению со стороны потребителя
- использовалось ездоками, вес которых превышает максимально допустимый для данного изделия.

Производитель не несет ответственность за случайный или косвенный ущерб, прямо или косвенно обусловленный использованием этого изделия. Yvolution оставляет за собой право по своему усмотрению решать, чем делать в том или ином конкретном случае – ремонтировать, поставить детали на замену или полностью заменить дефектное изделие.

Сохраните для своего архива оригинал квитанции о продаже.

Для онлайн-регистрации изделия зайдите по адресу: <http://www.yvolution.com/warranty>
В службу поддержки потребителей следует обращаться по телефону:



+44 800 802 1197
support@yvolution.com

保護者への重要な注意事項

この説明書にはお子様の安全に関する情報が含まれています。記載されている情報をお子様と一緒に確認し、説明書に記載の情報や警告をお子様をしっかり理解させることはご両親の責任です。スクーターの組み立てを始める前に、この説明書に記載の内容をよくお読みになり、お子様がスクーターを使用になる前に、この説明書の内容をお子様と確認してください。

注記: この説明書によく目を通し、後日参照できるよう、しっかり保管してください。スクーターを適切に使用しなかった場合、または、説明書に記載されている警告をすべて遵守しなかった場合、販売代理店は一切の責任を負いかねます。

使い方と止め方

腰と脚を左右に動かして(スキーで滑降する時のように)スタートさせ、身体力を使って前進を続けてください。止めるには、ハンドルバーに付いたハンドブレーキを押してください。



警告!

その他の可動式製品と同様、スクーターはしかるべき注意を怠ると危険につながる場合があります。スクーターの使用前に、必ず取扱説明書をお読みください。特に、次の事項に注意してください:

- 1 スクーターの使用前には説明書をよくお読みください。
- 2 使用者の体重制限:100kg
- 3 必ず保護具(ヘルメット、膝パッド、肘パッドなど)を着用してください。
- 4 スクーターに乗る際には、必ずヘルメットを着用して、あご紐をバックルでしっかりと固定してください。
- 5 乗る際には必ずつま先を覆う靴を着用してください。
- 6 道路や水、砂、砂利、汚れ、落ち葉やその他の堆積物のある路面では乗らないでください。雨天の場合は牽引力、制動力、視界が低下します。
- 7 激しい衝突、排水溝、および、路面の状態が急に変わる場所の走行は避けてください。スクーターが突然停止することがあります。
- 8 車の通行しない平らな舗装路面で使用してください。
- 9 公共の高速道路や車の通行している場所では使用しないでください。
- 10 歩行者に注意してください。
- 11 交通安全規制に従って使用制限を確認してください。現地の交通およびスクーターの使用に関するすべての法律と規制を遵守してください。
- 12 スピードを出した状態で坂道を降りないでください。
- 13 スクーターは夜間や視界の悪いときは使用しないでください。
- 14 ジョイント部は使用すると摩耗することがあります。使用の前には毎回、スクーターとすべてのジョイント部がしっかりと組み立てられていることを確認してください。
- 15 スクーターを使用する前に、ねじがしっかりと締め付けられていることを確認してください。
- 16 製造元の指示以外は製品を改造しないでください。スクーターの安全性が損なわれるような改造は許可されていません。
- 17 連続使用するとブレーキが熱くなります。ブレーキを掛けた後には触れないでください。
- 18 ハードウェアを定期的に点検し、必要な場合は締め直してください。摩耗もしくは破損のある部品は直ちに交換してください。
- 19 使用者や第三者の怪我につながるような落下や衝突を防止できる能力が要されます。
- 20 9歳未満のお子様にはスクーターを使用させないでください。10歳未満のお子様はスクーターを使用している間は、必ず大人が付き添い、安全に配慮してください。
- 21 スタント行為は控えてください。
- 22 ゆるゆるの服や紐はしっかりと固定させ、前輪や後輪に近づけないようにしてください。
- 23 製品を使用する際は、はさまれたり、巻き込まれる危険を避けるために、手と指を車輪や他の動く部分から離しておいてください。
- 24 大人は子供が初めて調整するためにスクーターを広げて、ハンドルとステアリングの高さを合わせ、最後にスクーターを折り畳む際には、必ず手伝うようにしてください。
- 25 自動ロックするナットと他の自動ロックする固定器具はその有効性を失うかもしれない。
- 26 ステアリング機構が正しく調整され、連結・接続部分がしっかりと固定されており損傷していないかチェックしてください。

Y フリッカー (Y Fliker) のお手入れ方法

1. スクーターを 1 ~ 2 週間使用したら、ホイールの正常な動作確認のために、点検を実施する必要があります。ベアリングとホイールを回転して、潤滑剤の使用や調整が必要かどうかをチェックしてください。
2. スクーターの保管や搬送の際には、プラスチックでスクーターを覆わないでください。塗装が損われてしまうことがあります。スクーターの清掃時に、濡れた布、アルコール、工業用クリーナー、または、溶剤を使用すると、光沢がなくなったり、デカールが剥がれたり、スクーター内の材料が溶解することがあるので、使用は控えてください。スクーターの光沢がなくなってきた場合は、自動車用ワックスを少量使用して、スクーター本体を磨くといでしょう。
3. 通常は、6 ヶ月毎にスクーターを解体、清掃、および、潤滑することが推奨されます。スクーターが正しく組み立てられていることに特に注意を払ってください。
4. フロントフォーク、ホイール、または、リアサポートフレームが正しく締め付けられていない場合は、レンチを使ってボルトをしっかりと締め付けることもできます。ボルトを締めすぎたり、逆に締め付けが不十分のままになったりしないように注意してください。
5. 通常、時間が経過すると、摩耗や亀裂が生じ、PU ホイールとベアリングを交換しなければいけないことがあります。その場合は、新しいホイールについて、購入店までお問い合わせください。その他のスクーター用の部品は使用しないでください。フリッカー (Fliker) 部品以外の部品を使用すると商品の安全性に影響します。
6. プレーキケーブルが緩くなった場合は、プレーキギアにあるボルトとナットを緩めて、プレーキケーブルをクランプと一緒に引き出してください。プレーキケーブルが張るように位置を調整直して、ケーブルがびんと張った状態で、ボルトとナットをプレーキギアにねじ止めます。
7. 時間の経過とともに、ナットとボルトが緩まることがあります。スクーターの使用前に毎回、ナットとボルトが十分に締め付けられていることを確認してください。

メーカーは、購入日より1年間、本製品に製造による欠陥がないことを保証します。この保証は、通常使用による損傷や、また不適切な組み立て、メンテナンス、保管により生じた損傷や故障、損害には適用されません。

以下の場合、本保証は無効となります：

- ・ 娯楽以外の目的で使用した場合。
- ・ いかなる方法において修正した場合。
- ・ 貸し出しや商業目的で使用した場合。
- ・ 消費者の不正使用、怠慢の場合。
- ・ 製品に記載されている最大重量を超える使用者が使用した場合。

直接または間接的、本製品の使用による、偶発的、または結果的に生じる損失や損害にして、メーカーは一切の責任を負いません。

Y-volutionは、当社の裁量で、修理、交換パーツ供給、不良品交換する権利を留保します。

証明のため、レシートの原本を控えておいてください。

オンラインでの登録は、以下にアクセスしてください： <http://www.yvolution.com/warranty>

カスタマーサービスへのお問い合わせは、以下の番号にお電話ください：



0120-1111-251

support@yvolution.com

お問い合わせは

Y-Volutionお客様サポート フリーダイヤル

0120-1111-251

月曜日から金曜日 9:00-17:00 (土日祝、年末年始を除く)



Europe Head Office

Siège social
Yvolve Sports Ltd
13-18 City Quay
Dublin 2
D02ED70
Ireland

support@yvolution.com

USA Office

Bureaux aux États-Unis
d'Amérique

Yvolution USA
2200 Amapola Court
Suite 201
Torrance, CA 90501
USA

support@yvolution.com

UK Office

Western Avenue
Western Docks
Southampton
SO15 0HH

© 2023 Yvolve Sports Ltd.
All Rights Reserved.
Tous droits réservés.
Alle Rechte vorbehalten.

Made in China
Fabriqué en Chine
Hecho en China
Hergestellt in China

CONTENTS, INCLUDING SPECIFICATIONS AND COLOURS,
MAY VARY FROM PHOTOS DEPICTED ON PACKAGE

LES CONTENUS, INCLUANT LES CARACTÉRISTIQUES
ET LES COULEURS, PEUVENT VARIER DE L'IMAGE
REPRÉSENTÉE SUR L'EMBALLAGE.

Item code: 100607